

BÖLLHOFF

RIVQUICK® P1010-P2010

Rivettatrice idropneumatica per rivetti a strappo **RIVQUICK®**

Manuale di istruzioni (Traduzione)

Documentazione tecnica

Cod. art.: 22603301000/00

Cod. art.: 22603401000/00

Ind. A – Doc. n. 22649900002/00



Indice

1 Validità del manuale di istruzioni	3	8.2 Manutenzione giornaliera / settimanale ...	22
1.1 Contenuto della fornitura.....	3	8.3 Manutenzione a 250.000 cicli	24
2 Simboli utilizzati nel manuale di istruzioni.....	4	8.4 Controllo e rabbocco dell'olio.....	24
2.1 Termini di avviso.....	4	8.5 Manutenzione delle ganasce	26
2.2 Simboli che indicano un pericolo.....	4	8.6 Regolazione della posizione delle ganasce	28
2.3 Simboli relativi ai dispositivi di protezione individuale	4	9. Viste esplose e distinte base.....	30
2.4 Simbolo di notifica.....	4	10. Imballaggio e trasporto.....	34
2.5 Simboli di informazione	4	11. Gestione del fine vita.....	34
2.6 Denominazione, rappresentazioni, indici....	4	12. Scheda di tracciabilità del dispositivo	36
3 Utilizzo e funzionamento	5		
3.1 Utilizzo conforme	5		
3.2 Struttura dell'attrezzo	5		
3.3 Funzionamento	6		
3.4 Caratteristiche tecniche	7		
4 Indicazioni di sicurezza	9		
4.1 Condizioni di lavoro	9		
4.2 Qualifica del personale	9		
4.3 Indicazioni generali di sicurezza per attrezzi idropneumatici	10		
4.4 Rischi legati all'uso dell'attrezzo.....	12		
4.5 Dispositivi di protezione	13		
4.6 Segnaletica di sicurezza sull'attrezzo.....	13		
5. Preparazione alla messa in servizio	14		
5.1 Indicazioni di sicurezza relative alla preparazione alla messa in servizio.....	14		
5.2 Montaggio del bocchello	14		
5.3 Collegamento alla rete di aria compressa	18		
6. Utilizzo	18		
6.1 Indicazioni di sicurezza relative alla preparazione alla messa in servizio	18		
6.2 Procedura di utilizzo	19		
7. Guasti, cause e rimedi.....	20		
7.1 Istruzioni di sicurezza in caso di guasto ...	20		
7.2 Risoluzione dei problemi.....	20		
8. Manutenzione.....	22		
8.1 Indicazioni di sicurezza relative alla manutenzione.....	22		

1 Validità del manuale di istruzioni

Il presente manuale di istruzioni è valido per l'attrezzo di posa descritto di seguito, che viene utilizzato in modo manuale e mobile.

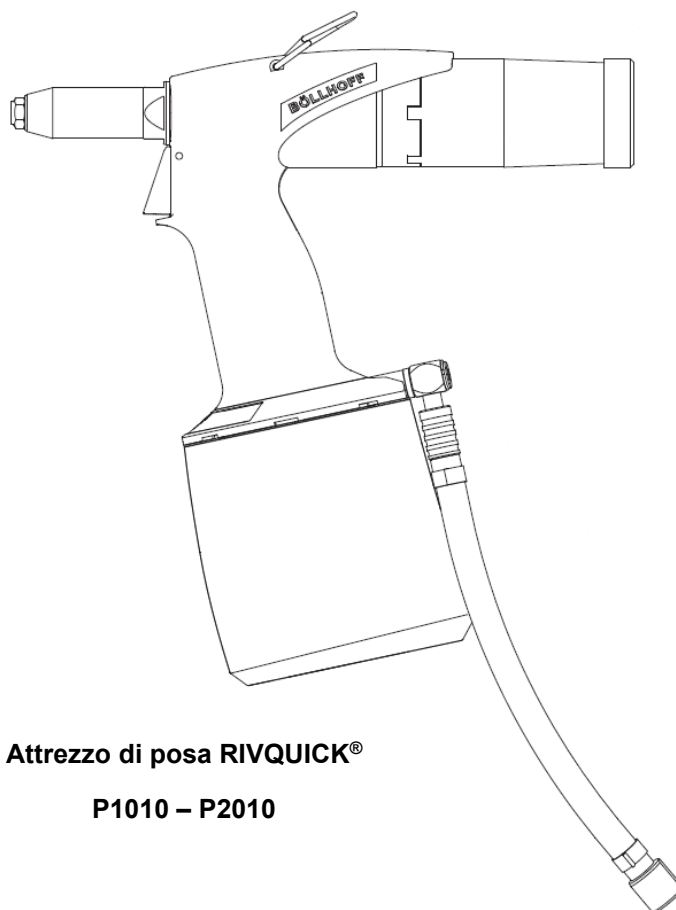

Attrezzo di posa RIVQUICK®
P1010 – P2010

1.1 Contenuto della fornitura

La fornitura comprende i seguenti componenti:

- Confezione: scatola di cartone
- Attrezzo di posa **RIVQUICK®: P1010 o P2010**
- Forcella di regolazione della posizione delle ganasce
- Chiave fissa da 12 / 23 mm
- Bocchello: \varnothing 3,2 / 4 / 5 mm (P1010) – \varnothing 4 / 5 / 6 / 4.8M mm (P2010)
- Guida rapida (Quickstart)
- Manuale di sicurezza e garanzia
- Dichiarazione CE

2 Simboli utilizzati nel manuale di istruzioni

I passaggi particolarmente importanti del manuale di istruzioni sono evidenziati dai termini di avvertenza e dai simboli spiegati di seguito.

2.1 Termini di avviso

PERICOLO

Indica un rischio potenziale che, se non evitato, provoca la morte o lesioni gravi.

AVVERTENZA

Indica un rischio potenziale che, se non evitato, potrebbe causare la morte o lesioni gravi.

ATTENZIONE

Indica un rischio potenziale che, se non evitato, potrebbe causare lesioni lievi o moderate.

2.2 Simboli che indicano un pericolo

Schiumatura



Questo simbolo indica che, durante la manipolazione del sistema, sussistono rischi per la vita o la salute delle persone dovuti a schiacciamento.

Rischio di taglio



Questo simbolo indica che, durante la manipolazione del sistema, sussistono rischi per la vita o la salute delle persone dovuti a tagli.

Getto d'olio sotto pressione



Questo simbolo indica che, durante l'utilizzo dell'attrezzo, esistono dei rischi per la vita o la salute dovuti a gettii d'olio sotto pressione.

2.3 Simboli relativi ai dispositivi di protezione individuale

Utilizzare una protezione per le mani



Le attività contrassegnate da questo simbolo richiedono obbligatoriamente l'uso di una protezione per le mani.

Utilizzare una protezione per gli occhi



Le attività contrassegnate da questo simbolo richiedono obbligatoriamente l'uso di una protezione per gli occhi.

Utilizzare una protezione per il viso



Le attività contrassegnate da questo simbolo richiedono obbligatoriamente l'uso di una protezione per il viso.

Utilizzare una protezione per gli occhi



Le attività contrassegnate da questo simbolo richiedono obbligatoriamente l'uso di una protezione per l'udito.

Indossare indumenti protettivi



Le attività contrassegnate da questo simbolo richiedono obbligatoriamente l'uso di indumenti protettivi.

Indossare scarpe antinfortunistiche



Le attività contrassegnate con questo simbolo richiedono obbligatoriamente l'utilizzo di scarpe antinfortunistiche.

2.4 Simbolo di notifica

NOTA

Indica un'informazione importante (ad esempio, danni materiali) ma non un pericolo.

2.5 Simboli di informazione

Informazione



Le indicazioni precedute da questo simbolo vi aiutano a svolgere le vostre attività in modo rapido e sicuro.

Leggere il manuale di istruzioni



Prima del primo utilizzo leggere assolutamente il manuale di istruzioni.

2.6 Denominazione, rappresentazioni, indici

Gli apparecchi di posa RIVQUICK® P1010 – P2010 sono indicati di seguito denominati «l'attrezzo».

Le immagini servono a facilitare la comprensione di situazioni e sequenze. Le rappresentazioni possono differire leggermente dall'aspetto reale del vostro sistema.

❶ I numeri riportati nel testo all'interno dei riquadri sono riferimenti che rimandano alla figura presente nella stessa pagina.

3 Utilizzo e funzionamento

3.1 Utilizzo conforme

- Non utilizzare questo attrezzo per applicazioni diverse dalla posa di rivetti ciechi. Si raccomanda vivamente di utilizzare rivetti a strappo **RIVQUICK®** Böllhoff.
- Utilizzare esclusivamente elementi di fissaggio, ricambi, accessori e materiali di consumo raccomandati da Böllhoff.
- L'attrezzo non è progettato per l'uso in ambienti a rischio di esplosione.
- L'attrezzo deve essere utilizzato nel rispetto delle sue capacità e dei suoi limiti tecnici.
- Questo attrezzo deve essere utilizzato in conformità con la normativa sul lavoro del paese di utilizzo e in conformità con i principi definiti dall'Organizzazione Internazionale del Lavoro (Nazioni Unite).
- Per un corretto funzionamento, verificare che l'ingresso e l'uscita dell'aria siano puliti e correttamente collegati prima dell'uso. L'uso di un filtro / regolatore / lubrificatore (**23659900036**) sull'impianto è necessario per garantire il corretto funzionamento dell'attrezzo. Non tirare o tenere mai l'attrezzo per il tubo flessibile pneumatico.
- È severamente vietata qualsiasi modifica strutturale, trasformazione o aggiunta arbitraria all'attrezzo.
- Qualsiasi altro utilizzo è considerato non conforme e può essere pericoloso. È inoltre imperativo attenersi alle istruzioni riportate nel presente manuale.
- La società Böllhoff declina ogni responsabilità in caso di danni derivanti da un utilizzo non conforme dell'attrezzo.

3.2 Struttura dell'attrezzo

I componenti principali dell'attrezzo sono:

- Gancio di sospensione (1)

Consigliamo un bilanciatore a cavo da 2-3 kg - Codice: **28259010820**

- Naso (2)
- Grilletto di avvio ciclo (3)
- Tubo flessibile di alimentazione dell'aria compressa (4)
- Valvola scorrevole di attivazione / disattivazione dell'alimentazione dell'aria compressa (5)

Utilizzare un dispositivo di separazione dell'alimentazione di aria compressa (raccordo rapido, valvola, ecc.)

- Indicatore di attivazione/disattivazione dell'aspirazione dei mandrini rotti (6)
- Vaso di raccolta dei mandrini rotti (7)
- Anello rotante di distribuzione dell'aria (8)

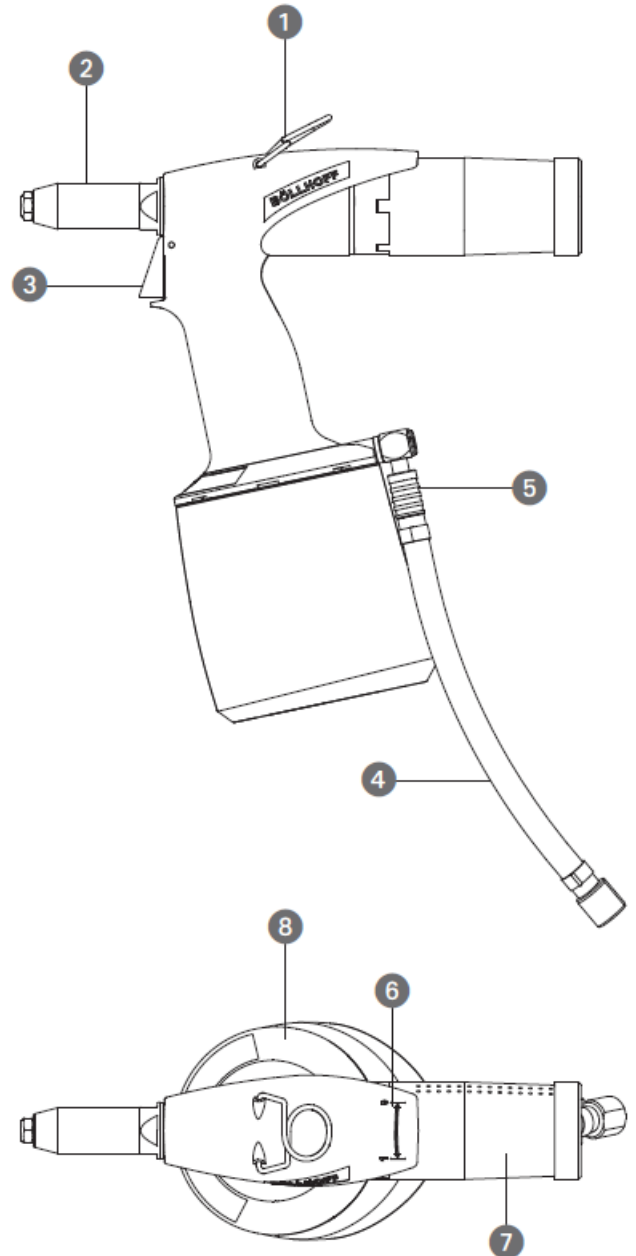

3.3 Funzionamento

PERICOLO



Pericolo di schiacciamento e taglio!

Verificare che l'attrezzo sia scollegato dalla rete dell'aria compressa. Un avvio imprevisto del ciclo di rivettatura potrebbe causare lesioni.

AVVERTENZA



Rischio di lesioni!

L'utilizzo dell'attrezzo comporta potenziali rischi. Indossare sempre occhiali di protezione o una visiera, guanti di protezione, indumenti da lavoro aderenti e scarpe antinfortunistiche.

Vantaggi

- Rapidità di utilizzo e tempi di ciclo brevi
- Il controllo della rivettatura è semplice e veloce (visivo)
- Preserva l'aspetto delle superfici, anche verniciate
- Possibilità di assemblaggio multimateriale, compresi i supporti in metallo-plastica

Scopo e utilità dell'attrezzo:

Gli apparecchi **RIVQUICK® P1010** e **P2010**, progettati per l'installazione di rivetti a strappo **RIVQUICK®** su supporti precedentemente forati, sono destinati a tutti i tipi di industria e di applicazioni.

Consentono la realizzazione rapida e ripetibile di un punto di fissaggio permanente che non danneggia il supporto, che può essere costituito da materiali diversi.

Il principio di funzionamento idropneumatico consente agli attrezzi **RIVQUICK® P1010** e **P2010** di offrire un rapporto peso/forza ottimale e di fornire uno sforzo costante senza impatti violenti durante il processo di rivettatura (rottura del mandrino del rivetto).

Sarà necessario scegliere il modello dell'attrezzo in funzione del diametro, del materiale del rivetto da installare e alla corsa di trazione per alcuni rivetti ciechi strutturali.

Una tabella di selezione degli apparecchi è riportata nei capitoli 3.4 e 5.2; non esitate a contattare un rappresentante ufficiale Böllhoff per qualsiasi domanda relativa alla scelta del modello di attrezzo.

Quando viene raggiunta la forza massima per l'assemblaggio, il mandrino del rivetto si rompe in corrispondenza del punto di rottura, completando così il ciclo di posa del rivetto.

Rilasciando il grilletto, il sistema di aspirazione risucchia il mandrino rotto verso la parte posteriore dell'attrezzo nel contenitore di raccolta.

La forza massima di rivettatura sviluppata dagli apparecchi **RIVQUICK® P1010** e **P2010** è rispettivamente di 7,3 e 12,2 kN.

Applicazione di un rivetto a strappo con gli apparecchi **RIVQUICK® P1010** e **P2010**.

A - Si prega di fare riferimento ai capitoli 3.4 e 5.2 o di contattare un rappresentante ufficiale Böllhoff per determinare l'attrezzo adeguato per la rivettatura del rivetto a strappo.

B – Montare il bocchello, e se necessario lo spingi ganasce e il tubo guida adeguato in funzione del diametro del rivetto da installare.

C - Applicare il rivetto a strappo **RIVQUICK®**.

3.4 Caratteristiche tecniche

Principali caratteristiche tecniche dell'attrezzo

	P1010	P2010
Peso	1,44 kg	1,84 kg
Corsa massima di rivettatura	17 mm	21 mm
Forza di trazione massima	7,3 kN	12,5 kN
Pressione di esercizio	Da 5 a 7 bar	
Consumo d'aria / ciclo	1,5 L/ciclo	2,5 L/ciclo
Temperatura ambiente di utilizzo	0 °C / +40 °C	
Codice articolo	22603301000	22603401000

Valori di emissione sonora dichiarati separatamente (secondo la norma ISO 4871) sul livello sonoro effettivo

Macchina portatile sottoposta a prova:	
Produttore:	Böllhoff Otalù S.A.S
N. modello	P1010 / P2010
Tipo:	Rivettatrice idropneumatica per rivetti a strappo RIVQUICK®
Numero di serie:	P1010: BM0001 => BM9999 P2010: BN0001 => BN9999
Anno di produzione:	A partire dal 2026
Condizioni di funzionamento rispetto alla norma ISO 15744	A vuoto
Livello di potenza acustica ponderato A, L_{WA} : Incertezza, K_{WA} :	84,4 dB (Riferimento 1 pW) 3 dB
Livello di pressione sonora di emissione ponderato A alla postazione di lavoro, L_{pA} : Incertezza K_{pA} :	73,4 dB (Riferimento 20 µPa) 3 dB
Livello di pressione acustica di emissione di picco ponderato C, L_{pC} , picco: Incertezza K_{pC} , picco:	102,9 dB (Riferimento 20 µPa) 3 dB
Nota 1:	Valori determinati in conformità al codice di prova acustica ISO 15744, utilizzando come norme di base l'ISO 3744 e l'ISO 11203.
Nota 2:	La somma di un valore di emissione sonora misurato e della relativa incertezza rappresenta un limite superiore dell'intervallo di valori che può essere raggiunto durante le misurazioni.

Valori di emissione vibrazionale, dichiarazione in assenza di un codice di prova delle vibrazioni

N. modello	P1010 / P2010
Valore di emissione vibrazionale dichiarato in conformità alla norma EN 12096	
Valore misurato di emissione vibrazionale, a: Incertezza, K:	0,41 m/s ² 0,007 m/s ²
Condizioni di funzionamento:	A vuoto

Dimensioni dell'attrezzo

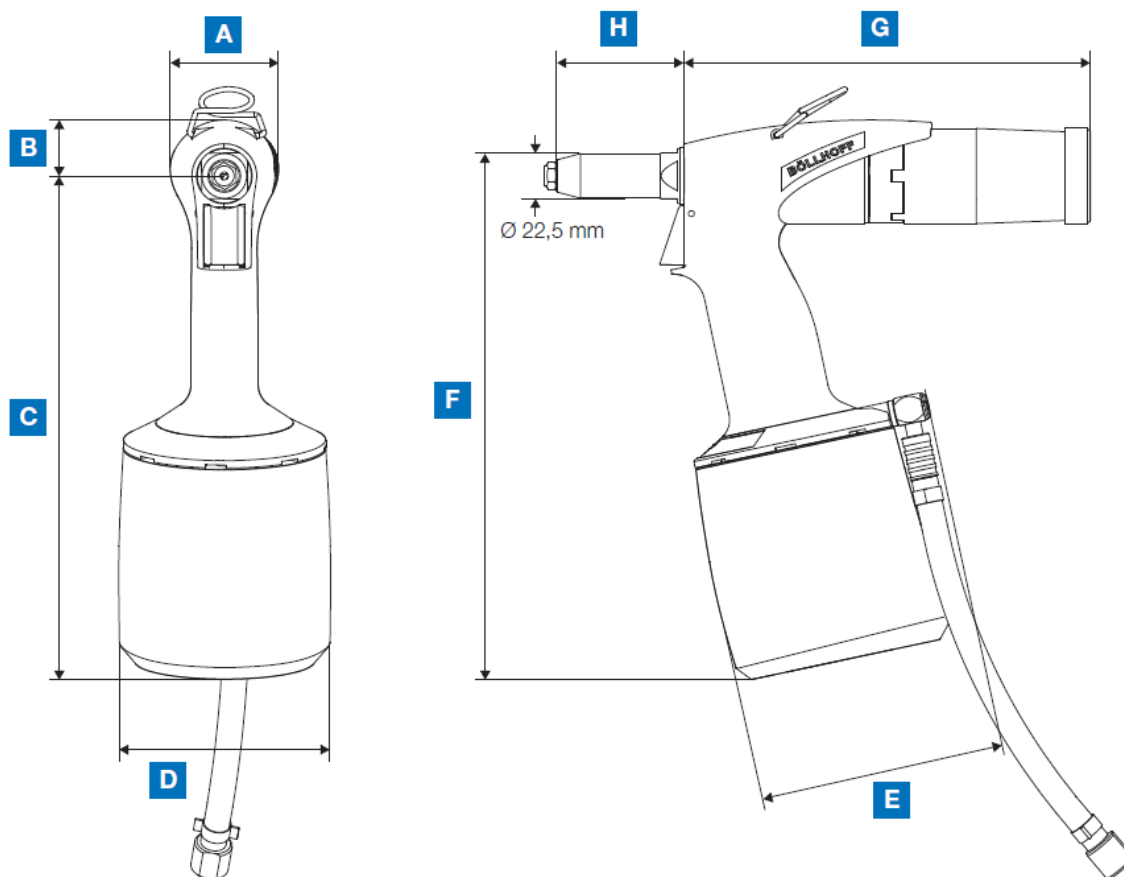

	P1010	P2010
A	50 mm / 2 inch	
B	28 mm / 1,1 inch	
C	240 mm / 9,4 inch	254 mm / 10 inch
D	79 mm / 3,1 inch	108 mm / 4,2 inch
E	101 mm / 4 inch	120 mm / 4,7 inch
F	251 mm / 9,9 inch	265 mm / 10,4 inch
G	210 mm / 8,2 inch	
H	60 mm / 2,3 inch	

Capacità di posa dell'attrezzo

	P1010	P2010
 Ø 2,4 mm	■	
Ø 3,0 mm	■	
Ø 3,2 mm	■	
Ø 4,0 mm	■	■
Ø 4,8 mm		■
Ø 5,0 mm		■
Ø 6,0 mm		■
Ø 6,4 mm		■
RIVQUICK® Varibolt		
Ø 4,8 mm		■
Ø 6,4 mm		

4 Indicazioni di sicurezza

4.1 Condizioni di lavoro

AVVERTENZA



Il manuale di istruzioni deve essere sempre conservato nel luogo di utilizzo dell'attrezzo e deve essere facilmente accessibile agli operatori.

Il personale addetto all'utilizzo dell'attrezzo deve aver letto e compreso il manuale di istruzioni, le illustrazioni e le specifiche fornite con questo attrezzo, in particolare il capitolo "Indicazioni di sicurezza", prima di iniziare il lavoro..

La mancata osservanza delle istruzioni elencate di seguito può causare danni materiali e/o lesioni personali.

AVVERTENZA



Rischio di lesioni!

L'utilizzo dell'attrezzo comporta potenziali rischi. Indossare sempre occhiali di protezione, guanti di protezione, dispositivi di protezione dell'udito e indumenti da lavoro aderenti.

I pezzi di ricambio devono soddisfare i requisiti tecnici stabiliti dalla società Böllhoff.

Ciò avviene sempre quando si utilizzano ricambi originali.

È necessario rispettare la frequenza delle ispezioni indicata nel manuale di istruzioni.

Mantenere pulita l'area di lavoro e l'attrezzo e garantire un'illuminazione adeguata dell'area. Tenersi lontani da aree disordinate, zone buie, cavi elettrici, condutture del gas, aree con atmosfera esplosiva e da qualsiasi altro fenomeno o macchina che possa danneggiare l'attrezzo o causare incidenti. Qualsiasi limitazione della libertà di movimento del personale operativo può causare malfunzionamenti e incidenti.

L'attrezzo deve essere protetto da influenze esterne che potrebbero causare corrosione, aggredire e danneggiare i componenti in qualsiasi modo, compromettendone il funzionamento e alterandone la resistenza.

Tenere lontani i bambini e altre persone durante l'uso dell'attrezzo. La distrazione può far perdere all'utente il controllo dell'attrezzo.

4.2 Qualifica del personale

Solo gli operatori addestrati, che abbiano compreso il manuale di istruzioni e i rischi connessi, devono installare, regolare o utilizzare questo attrezzo. L'operatore deve rimanere vigile ed essere fisicamente in grado di maneggiare, utilizzare e trasportare l'attrezzo, nel rispetto dei principi di sicurezza di base.

Il gestore deve definire chiaramente le responsabilità di ciascuno in materia di utilizzo, regolazione, manutenzione e riparazione.

I tirocinanti o le persone in fase di formazione sono autorizzati a intervenire sull'attrezzo solo sotto la supervisione costante di una persona esperta. Tenere questo attrezzo fuori dalla portata di persone che non lo conoscono o che non conoscono le istruzioni per il suo funzionamento. Gli apparecchi possono essere pericolosi nelle mani di utenti inesperti.

I diversi compiti da svolgere con l'attrezzo richiedono diverse qualifiche elencate nella tabella alla pagina seguente. Le diverse qualifiche sono caratterizzate dalle seguenti competenze e conoscenze:

- Gli operatori devono essere in grado di sostituire e montare una bocca o di modificarne l'attrezzatura, nonché di azionare l'attrezzo. Devono individuare eventuali danni all'attrezzo e i pericoli ad esso correlati.
- I regolatori, oltre alle capacità proprie degli operatori, devono essere in grado di regolare la posizione della scatola della ganascia ed essere anche in grado di controllare la corsa di trazione a intervalli regolari.

Leggere la tabella a pagina 10 nel modo seguente, ad esempio:

«Il montaggio della ganascia richiede le qualifiche di operatore».

«L'eliminazione dei difetti, le riparazioni e gli interventi di manutenzione devono essere eseguiti da un tecnico dell'assistenza della società Böllhoff».

	Operatore	Regolatore	Tecnico dell'assistenza Böllhoff
Utilizzo	■	■	■
Pulizia	■	■	■
Svuotamento della vaschetta di raccolta dei perni rotti	■	■	■
Montaggio / sostituzione della bocca	■	■	■
Montaggio / sostituzione delle ganasce		■	■
Controllo della corsa di trazione		■	■
Regolazione della posizione delle ganasce		■	■
Risoluzione dei guasti secondo il capitolo 7-2 - Pagine da 21 a 23		■	■
Risoluzione dei guasti, riparazione e manutenzione			■

4.3 Indicazioni generali di sicurezza per attrezzi idropneumatici

AVVERTENZA



Leggere tutte le avvertenze di sicurezza, le istruzioni, le illustrazioni e le caratteristiche tecniche fornite con questo attrezzo idropneumatico. La mancata osservanza delle seguenti istruzioni può causare gravi lesioni. Conservare tutte le istruzioni di sicurezza e tutte le istruzioni per poterle consultare in seguito.

Il termine «attrezzo idropneumatico» utilizzato nelle istruzioni di sicurezza si riferisce agli apparecchi alimentati ad aria compressa ma la cui forza di trazione è idraulica. Gli apparecchi possono essere pericolosi se utilizzati da utenti inesperti che non conoscono l'attrezzo o le istruzioni per il suo funzionamento.

Sicurezza delle persone

▪ **Siate vigili, prestate la massima attenzione a ciò che fate e lavorate nel modo più prudente possibile con un attrezzo idropneumatico.**

Non utilizzare un attrezzo idropneumatico se si è stanchi, sotto l'effetto di droghe, alcol o farmaci. Un momento di disattenzione durante l'uso dell'attrezzo può causare gravi lesioni.

▪ **Indossare i dispositivi di protezione individuale e, sempre, occhiali di sicurezza o una visiera facciale.**

AVVERTENZA



L'uso di dispositivi di protezione individuale come scarpe antiscivolo di sicurezza, casco o protezioni acustiche, a seconda del tipo e dell'utilizzo dell'attrezzo idropneumatico, riduce il rischio di lesioni.

▪ Evitare qualsiasi avvio involontario.

Assicurarsi che l'attrezzo idropneumatico non abbia il grilletto di avvio ciclo attivato e che il contenitore di raccolta dei mandrini rotti sia montato prima di

collegarlo all'alimentazione di aria compressa, sollevarlo o trasportarlo. Potrebbe verificarsi un incidente qualora il grilletto di avvio ciclo risulti attivato e il contenitore di raccolta dei mandrini rotti non sia montato durante il trasporto dell'attrezzo, nel caso in cui questo sia collegato all'alimentazione di aria compressa.

- Evitate qualsiasi postura anomala. Assicuratevi di mantenere una posizione stabile e di conservare l'equilibrio in ogni momento. Ciò vi consentirà di avere un maggiore controllo dell'attrezzo idropneumatico in caso di situazioni impreviste.
- Indossate indumenti adeguati. Non indossate indumenti larghi né gioielli. Tenete i capelli e gli indumenti lontani dalle parti in movimento. Indumenti larghi, gioielli o capelli lunghi possono essere trascinati dalle parti in movimento.
- Non lasciatevi ingannare da una sicurezza apparente e continuate a prestare attenzione alle norme di sicurezza, anche se un uso ripetuto vi ha reso familiari con l'attrezzo idropneumatico. Qualsiasi negligenza nella manipolazione può, in una frazione di secondo, causare gravi lesioni.

PERICOLO

Tenete presente che la rottura di un componente, di un accessorio o dell'attrezzo stesso può generare proiettili ad alta velocità o urti improvvisi sull'impugnatura dell'attrezzo.

Verifiche preliminari

AVVERTENZA

Prima di qualsiasi utilizzo, effettuare tutti i controlli necessari definiti nel presente manuale di istruzioni.

- Verificare l'assenza di:
 - Disallineamento o inceppamento delle parti mobili.
 - Parti rotte, danni, segni visibili di urti o crepe.
 - Comportamento anomalo o parti che si muovono tra loro.
 - Perdite d'olio o tracce d'olio.
- Assicurarsi che le diverse parti e le protezioni dell'attrezzo siano fissate saldamente. In caso di problemi, interrompere l'uso dell'attrezzo e farlo riparare da un servizio di manutenzione qualificato da Böllhoff.
- Controllare il livello dell'olio e l'usura delle ganasce con la frequenza indicata nella sezione dedicata alla manutenzione. Un livello di olio insufficiente può compromettere la qualità dell'installazione e danneggiare l'attrezzo.
- Non utilizzare l'attrezzo se la valvola di alimentazione dell'aria compressa, il grilletto o la vaschetta di raccolta dello mandrino sono bloccati o presentano anomalie di funzionamento. Qualsiasi attrezzo che non possa essere controllato correttamente può essere pericoloso e deve essere riparato da un'officina qualificata da Böllhoff.
- Rimuovere qualsiasi attrezzo di regolazione o chiave fissa prima dell'uso.
- Se l'attrezzo è fissato tramite l'anello di sospensione, assicurarsi che l'aggancio sia sicuro.

Istruzioni per l'uso

- Non utilizzare l'attrezzo in direzione di una persona.
 - Assicurarsi che nessun oggetto possa incastrarsi nel meccanismo dell'attrezzo.
- Interrompere immediatamente l'uso dell'attrezzo qualora un oggetto rimanga inavvertitamente incastrato o si verifichi un blocco. Scollegare l'attrezzo dalla rete di aria compressa, individuare la causa del problema e rimuovere l'oggetto con cautela.
- Non utilizzare l'attrezzo se il beccuccio o le protezioni sono stati rimossi.
 - Interrompere l'uso dell'attrezzo in caso di fastidio, dolore, intorpidimento e/o rigidità ricorrenti o persistenti. Informare il datore di lavoro e consultare un medico del lavoro.
 - Mantenere l'impugnatura, il nasello e la superficie dell'attrezzo puliti, asciutti e privi di olio o grasso. Non esporre l'attrezzo a pioggia, spruzzi di liquidi o polvere. In situazioni impreviste, le impugnature e le superfici di presa scivolose rendono impossibile la manipolazione e il controllo dell'attrezzo in tutta sicurezza.
 - Tenere le dita e le mani lontane dalla zona di serraggio del RIVQUICK®.

Se il RIVQUICK® viene inserito manualmente nel bocchello, le dita devono essere posizionate all'estremità del corpo del RIVQUICK®. Non devono toccare la testa del RIVQUICK® per evitare schiacciamenti.

- Non esercitare forza eccessiva sul dispositivo né maltrattarlo facendolo cadere, utilizzandolo come un martello o applicando una forza di spinta o di trazione anomala. Un uso corretto del dispositivo consente di lavorare in modo più efficiente e sicuro al ritmo e per l'uso per cui è stato progettato.

Manutenzione e riparazione

- Un attrezzo idropneumatico può, per sua natura, causare lesioni gravi in caso di mancato rispetto della manutenzione secondo il piano di manutenzione.

In nessun caso aprire il vostro attrezzo Böllhoff poiché il prodotto può essere sotto pressione anche se è scollegato dalla rete di aria compressa. Se l'attrezzo deve essere aperto, restituirlo a un centro di riparazione qualificato da Böllhoff, poiché solo il personale Böllhoff ha l'esperienza necessaria per aprire un attrezzo sotto pressione.

- Far riparare l'attrezzo presso un centro di riparazione qualificato da Böllhoff che utilizza solo pezzi di ricambio originali. Ciò garantisce la sicurezza dell'attrezzo.
- Scollegare l'attrezzo dall'alimentazione di aria compressa prima di sostituire gli accessori, regolare la posizione delle ganasce, eseguire la manutenzione, montare o smontare il naso.
- Non modificare in alcun caso l'attrezzo. Modifiche non previste possono ridurre l'efficacia dei sistemi di sicurezza e aumentare i rischi per l'operatore.
- L'attrezzo deve essere mantenuto in ogni momento in buone condizioni di funzionamento e in sicurezza. Deve essere ispezionato regolarmente da personale qualificato per individuare eventuali danni o anomalie di funzionamento. La manutenzione deve essere effettuata con la frequenza indicata nel presente manuale di istruzioni. È necessario effettuare un controllo di sicurezza completo dell'attrezzo almeno ogni 250.000 cicli o ogni 2 anni, a seconda di quale delle due scadenze si verifichi per prima. Non smontare l'attrezzo da soli, ma farlo riparare presso un centro di riparazione qualificato Böllhoff. Numerosi incidenti sono causati da apparecchi non sottoposti a corretta manutenzione.
- Utilizzare esclusivamente i lubrificanti e gli oli raccomandati nel presente manuale di istruzioni.

Alimentazione pneumatica

- Non superare la pressione pneumatica massima indicata sulla macchina: 7 bar - 100 psi.
- L'aria compressa può causare gravi lesioni:
 - Scollegare sempre l'attrezzo dalla rete di aria compressa quando non è in uso o durante le regolazioni e la sostituzione degli accessori.
 - Non dirigere mai il flusso d'aria verso se stessi o altre persone.
 - Verificare sempre che i tubi e i raccordi siano ben serrati e in buone condizioni.
 - Tenere le mani e le braccia lontane dalle bocchette di scarico dell'aria.
 - Non spostare mai l'attrezzo tenendolo per il tubo di alimentazione pneumatica.
 - Per un corretto funzionamento, verificare che l'ingresso e l'uscita dell'aria siano puliti e correttamente collegati prima dell'uso.
- L'uso di un filtro / regolatore / lubrificatore sull'impianto è necessario per garantire il corretto funzionamento dell'attrezzo in conformità con le condizioni di garanzia.
- Non ostruire né coprire le aperture di scarico dell'aria.

4.4 Rischi legati all'uso dell'attrezzo

L'attrezzo deve essere utilizzato esclusivamente:

- nell'ambito dell'uso per cui è stato progettato,
- in perfette condizioni di funzionamento,
- con piena conoscenza delle istruzioni di sicurezza e dei rischi connessi.

Non utilizzare l'attrezzo se si riscontrano malfunzionamenti che compromettono la sicurezza.

PERICOLO

Rischio di proiezione di parti!

La rottura di un componente, di un accessorio o dell'attrezzo stesso può causare la proiezione di oggetti ad alta velocità o urti improvvisi sull'impugnatura dell'attrezzo.

Prima di qualsiasi utilizzo, effettuare tutti i controlli necessari definiti nel presente manuale di istruzioni.

Verificare l'assenza di:

- Cattivo allineamento o inceppamento delle parti mobili.
- Rottura di parti, danni, segni visibili di urti o crepe.
- Comportamento anomalo o parti che si muovono tra loro.
- Perdite, tracce o fuoriuscite di olio.

PERICOLO



Rischio di proiezione di olio sotto pressione!

Non utilizzare mai l'attrezzo a una pressione di esercizio superiore a 7 bar (100 psi). L'utilizzo dell'attrezzo a una pressione di esercizio superiore a 7,5 bar (110 psi) può causare la rottura di parti strutturali e generare proiettili ad alta velocità o spruzzi di olio in pressione.

PERICOLO



Non smontare mai il naso quando l'attrezzo è collegato all'alimentazione di aria compressa. Le operazioni di manutenzione o sostituzione delle ganasce e regolazione della posizione delle ganasce devono essere effettuate obbligatoriamente con l'attrezzo scollegato dall'alimentazione di aria compressa (tranne durante l'operazione di cambio/sostituzione del bocchello descritta nel paragrafo 5.2).

Quando si inserisce il RIVQUICK® nel bocchello, il RIVQUICK® deve essere tenuto alla sua estremità con la punta delle dita, non posizionare le dita tra la testa del RIVQUICK® e il bocchello. E' obbligatorio l'utilizzo di guanti adeguati.

PERICOLO



Non avviare mai il ciclo di rivettatura quando il RIVQUICK® non è posizionato nel foro di applicazione e viene tenuto con le dita o con le mani, anche se protette da guanti. Prestare attenzione in ogni momento a non avviare inavvertitamente il ciclo di rivettatura.

⚠ PERICOLO**Rischio di lesioni!**

La fatica o gli sforzi eccessivi causati da movimenti ripetitivi in una postura ergonomicamente sfavorevole possono causare lesioni.

- Assicurarsi di assumere una posizione comoda e stabile durante l'utilizzo dell'attrezzo.
- Assicurarsi di cambiare posizione quando si lavora per lunghi periodi.

⚠ AVVERTENZA**Rischio di caduta!**

Elementi di collegamento non riposti o una postura scorretta rappresentano un rischio di caduta.

- Mantenere pulito e in ordine l'ambiente in cui viene utilizzato l'attrezzo.
- Assicurarsi di avere una buona stabilità e di mantenere l'equilibrio durante l'uso dell'attrezzo.
- Siate pronti a controbilanciare qualsiasi movimento dell'attrezzo o del pezzo su cui state per crimpare il rivetto a strappo RIVQUICK®.

4.6 Segnaletica di sicurezza sull'attrezzo

(1) Questo valore indica la pressione di esercizio da rispettare. Unità: bar

(2) Questo simbolo indica che è necessario leggere e rispettare le istruzioni per l'uso.

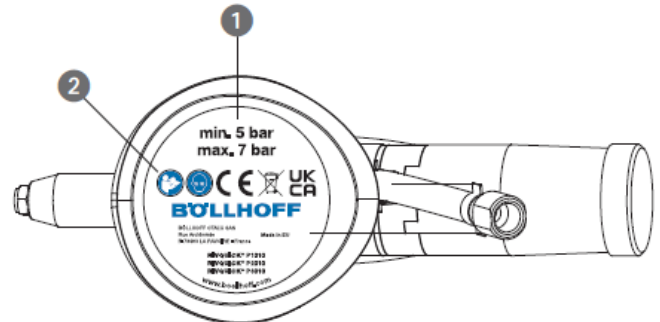

4.5 Dispositivi di protezione

⚠ AVVERTENZA

I dispositivi di protezione servono a garantire la sicurezza del personale che lavora con l'attrezzo e a preservarne la salute; servono inoltre a proteggere l'attrezzo da eventuali danni. Se si nota che i dispositivi di protezione sono danneggiati, non utilizzare l'attrezzo.

L'attrezzo è dotato dei seguenti dispositivi di protezione:

- Naso (1)
- Protezione della vasca in gomma (2)
- Contenitore di raccolta dei mandrini con protezione posteriore gommata (3)
- Valvola di attivazione/disattivazione aria compressa (4)

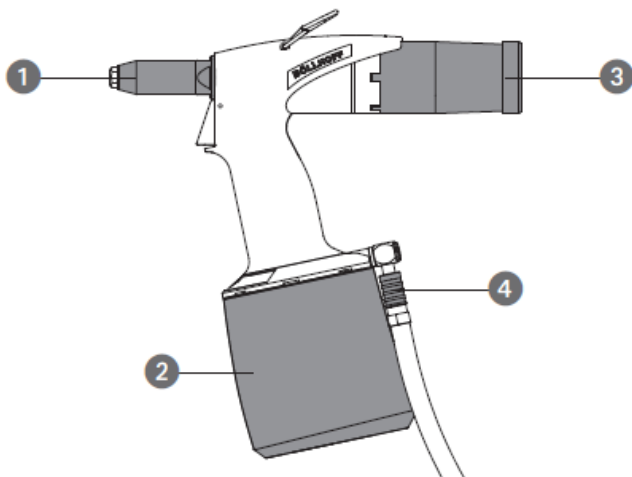

5. Preparazione alla messa in servizio

5.1 Indicazioni di sicurezza relative alla preparazione alla messa in servizio

⚠ PERICOLO



Rischio di schiacciamento e taglio!

Verificare che l'attrezzo sia scollegato all'alimentazione di aria compressa. Un azionamento imprevisto del ciclo di rivettatura potrebbe causare lesioni.

⚠ PERICOLO



Rischio di proiezione di parti!

Rischio di proiezione di olio sotto pressione!

L'uso dell'attrezzo a una pressione superiore a 7 bar (100 psi) è severamente vietato e può causare gravi lesioni.

⚠ AVVERTENZA



Lavorare con l'attrezzo comporta potenziali rischi. Indossare sempre occhiali protettivi, guanti protettivi, indumenti da lavoro aderenti e scarpe antinfortunistiche.

! NOTA

Si prega di scegliere con cura il bocchello compatibile con il rivetto a strappo RIVQUICK® da installare. Questa scelta viene effettuata principalmente in base al diametro del corpo e al materiale del rivetto a strappo RIVQUICK®.

Per rivetti ciechi RIVQUICK® di piccolo diametro (ø2,4 e 3 mm), è possibile tenere conto anche del diametro del mandrino del rivetto a strappo RIVQUICK® (Vedere "Elenco dei bocchelli standard").

Essendo il bocchello una delle principali parti soggette a usura, si consiglia di stabilire una frequenza di controllo o sostituzione.

I bocchelli per RIVQUICK® VARIBOLT devono essere ispezionati visivamente a intervalli regolari, in particolare a livello del bordo di rivettatura corpo/mandrino che si trova sul perimetro del foro.

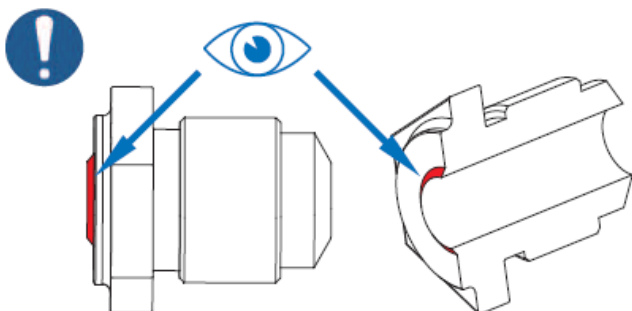

5.2 Montaggio del bocchello

>>> Quickstart fig. 3

⚠ PERICOLO

Attrezzo sotto pressione!

Per eseguire le operazioni descritte di seguito, è necessario collegare l'alimentazione pneumatica alla rete di aria compressa. Assicurarsi di lavorare con adeguati dispositivi di protezione individuale. Assicurarsi che l'attrezzo sia dotato di componenti che proteggano le parti in movimento (Naso, contenitore di raccolta, ecc.).

Montaggio del bocchello

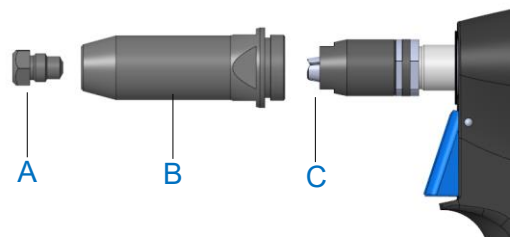

Collegare l'attrezzo all'aria compressa

- 1- Premere il grilletto e **mantenerlo premuto per tutta la durata dell'operazione** di montaggio del bocchello (A).
- 2- Con la chiave speciale in dotazione o una chiave fissa da 12 mm, avvitare el bocchello (A) sul naso (B). Applicare una coppia di 10 N.m. (Questo serraggio consentirà anche di fissare il nasello (B) sull'attrezzo).
- 3- Rilasciare il grilletto.



I bocchelli vengono forniti montati sulla chiave speciale da 23/12 mm fornita con l'attrezzo.

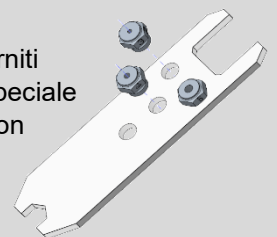



! NOTA

Tolleranza necessaria tra il mandrino del rivetto a strappo RIVQUICK® e il foro del bocchello:

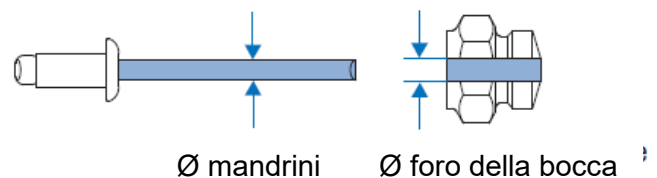

Ø foro della bocca - Ø mandrini =
da 0,1 mm min. a 0,4 mm max.

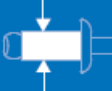

Elenco dei bocchelloi

	Materiale testa	Materiale asta	Codice		 (mm mini)	P1010	P2010
STANDARD							
2,4	Alluminio	Acciaio	22603024001	2,4	1,9	■	
	Acciaio	Acciaio					
	Acc inossid.	Acc inossid					
	Alluminio	Acc inossid					
	Alluminio	Alluminio					
3	Alluminio	Alluminio	22603032001	3,2	2,3	■	
	Alluminio	Acciaio				■	
	Acciaio	Acciaio				■	
	Acc inossid	Acc inossid				■	
	Alluminio	Acc inossid				■	
3,2	Alluminio	Alluminio	22603032001	3,2	2,3	■	
	Alluminio	Acciaio				■	
	Acciaio	Acciaio				■	
	Acc inossid	Acc inossid				■	
	Alluminio	Acc inossid				■	
4,0	Alluminio	Alluminio	22603040001	4	2,8	■	■
	Alluminio	Acciaio				■	■
	Acciaio	Acciaio				■	■
	Acc inossid	Acc inossid				■	■
	Alluminio	Acc inossid				■	■
4,8	Alluminio	Alluminio	22603050001	5	3,3	■	■
	Alluminio	Acciaio				■	■
	Acciaio	Acciaio					■
	Acc inossid	Acc inossid					■
	Alluminio	Acc inossid					■
5,0	Alluminio	Alluminio	22603050001	5	3,3		■
	Alluminio	Acciaio					
	Acciaio	Acciaio					
	Acc inossid	Acc inossid					
	Alluminio	Acc inossid					
6,0	Alluminio	Alluminio	22603160001	6	3,9		■
	Alluminio	Acciaio					■
	Acciaio	Acciaio					■
	Acciaio	Acc inossid					
	Alluminio	Acc inossid					
6,4	Alluminio	Alluminio	22603164001	6,4	4,3		■
	Alluminio	Acciaio					■
	Acciaio	Acciaio					
	Acc inossid	Acc inossid					
	Alluminio	Acc inossid					

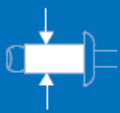
Elenco dei bocchini speciali

	Materiale Testa	Materiale asta	Codice		\varnothing (mm mini)	P1010	P2010
VARIGRIP							
3,2	Alluminio	Acciaio	22603032001	3	2,3	■	■
	Alluminio	Acc inossid				■	■
	Acci inossid	Acc inossid				■	■
4,0	Alluminio	Acciaio	22603040001	4	2,8	■	■
	Alluminio	Acc inossid				■	■
	Acc inossid	Acc inossid				■	■
4,8	Alluminio	Acciaio	22603050001	5	3,3	■	■
	Acc inossid	Acc inossid					■
VARIBOLT							
4,8	Acciaio	Acciaio	22603148001	4,8 m	3,05		■
	Acc inossid	Acc inossid					■
6,4	Acciaio	Acciaio	22603264001	6,4 M	4,15		
	Acc inossid	Acc inossid					
VARIBULB							
3,2	Acciaio	Acciaio	22603032001	3	2,3	■	■
	Acc inossid	Acc inossid				■	■
4,0	Acciaio	Acciaio	22603040001	4	2,8	■	■
	Acc inossid	Acc inossid				■	■
4,8	Acciaio	Acciaio	22603050001	5	3,3		■
	Acc inossid	Acc inossid					■
6,4	Acciaio	Acciaio	22603164001	6,4	4,3		
	Acc inossid	Acc inossid					
VARIBOLT+							
6,4	Acciaio	Acciaio	22603164001	6,4	4,3		
	Alluminio	Alluminio					
VARILOCK							
6,4			22603164001	6,4	4,3		

Bocche allungate (non incluse con l'attrezzo)

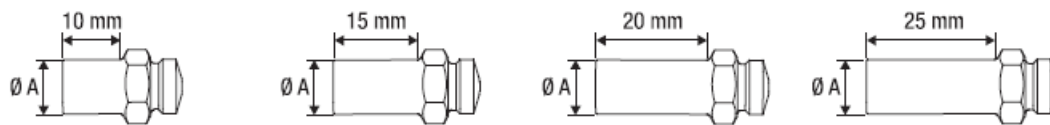

STANDARD L=6 mm	ØA (mm)	L +10 mm	L +15 mm	L +20 mm	L +25 mm
Ø 2,4	5	22603024101/00	22603024151/00	22603024201/00	22603024251/00
Ø 3,2	6	22603032101/00	22603032151/00	22603032201/00	22603032251/00
Ø 4,0	7	22603040101/00	22603040151/00	22603040201/00	22603040251/00
Ø 5,0	8	22603050101/00	22603050151/00	22603050201/00	22603050251/00
Ø 6,0	9	22603060101/00	22603060151/00	22603060201/00	22603060251/00
Ø 6,4	10	22603064101/00	22603064151/00	22603064201/00	22603064251/00

! NOTA

I bocchelli allungati richiedono rivetti con mandrini più lunghi dello standard: Prima di effettuare qualsiasi ordine, contattare un rappresentante Böllhoff per farvi aiutare a scegliere il rivetto compatibile con la lunghezza del bocchello.

Nasi allungati (Non inclusi con l'attrezzo)

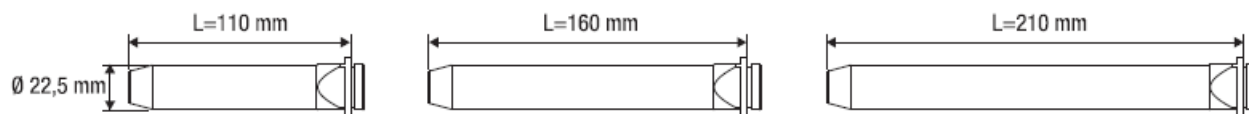

L	STRUMENTO	Codice
110 mm	P1010	22603000110/00
	P2010	22603100110/00
160 mm	P1010	22603000120/00
	P2010	22603100120/00
210 mm	P1010	22603000130/00
	P2010	22603100130/00

! NOTA

I riferimenti dei nasi lunghi elencati sono forniti in kit che comprendono: il naso, il tubo guida allungato e l'estensione del pistone.

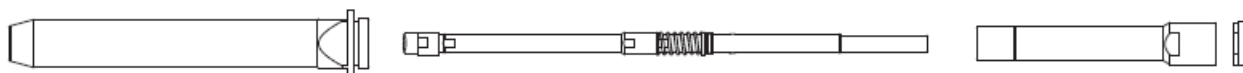

5.3 Collegamento alla rete di aria compressa

>>> Quickstart fig. 1

! NOTA

L'attrezzo è alimentato da aria compressa a una pressione ottimale di **6 bar (90 psi)**. La pressione di esercizio è compresa **tra 5 bar (70 psi) e 7 bar (100 psi)** al massimo.

⚠ ATTENZIONE

Al di sotto di 5 bar (70 psi) il funzionamento dell'attrezzo potrebbe essere compromesso.

Utilizzare un dispositivo di separazione dell'alimentazione di aria compressa (raccordo rapido, valvola, ecc.).

Raccomandiamo l'uso del Filtro Regolatore Lubrificatore (FRL) riferimento **23659900036**, sulla vostra rete di aria compressa per ottimizzare la durata dell'attrezzo e garantire la sicurezza degli utenti.

! NOTA

Il tubo flessibile dell'aria che collega l'attrezzo alla rete di aria compressa non deve superare una lunghezza di 3 metri (120 inch) per garantire all'attrezzo una durata ottimale e una manutenzione minima.

Il tubo flessibile dell'aria deve avere un diametro interno minimo di **6,4 mm (1/4")**. Un raccordo rapido e/o una valvola di intercettazione dell'aria compressa devono essere accessibili all'utente.

⚠ ATTENZIONE

Una rete di aria compressa eccessivamente lubrificata, contenente acqua, impurità o in sovrappressione può danneggiare gravemente l'attrezzo. Non utilizzare olio contenente silicone. Si consiglia di regolare la portata di lubrificazione del proprio FRL a 1 goccia/minuto.

6. Utilizzo

6.1 Indicazioni di sicurezza relative alla preparazione alla messa in servizio

⚠ PERICOLO



Rischio di schiacciamento e taglio!

Quando si rivetta il RIVQUICK®, essere molto vigili: un azionamento imprevisto del ciclo di rivettatura potrebbe causare lesioni.

Posizionare le dita all'estremità del RIVQUICK® quando lo si inserisce nel bocchello, rimanere vigili durante l'operazione di rivettatura.

⚠ AVVERTENZA



Il lavoro con l'attrezzo comporta rischi potenziali. Indossare sempre occhiali di protezione, guanti di protezione, indumenti da lavoro aderenti e scarpe di sicurezza.

⚠ AVVERTENZA

Solo operatori addestrati, qualificati ed esperti che abbiano compreso il manuale di istruzioni e i rischi connessi devono installare, regolare o utilizzare questo attrezzo.

L'operatore deve prestare attenzione ed essere fisicamente in grado di maneggiare, utilizzare e trasportare l'attrezzo nel rispetto dei principi di sicurezza di base.

6.2 Procedura di utilizzo

>>> Quickstart fig. 5

⚠ PERICOLO

Attrezzo sotto pressione!

Per eseguire le operazioni descritte di seguito, è necessario collegare l'alimentazione pneumatica alla rete di aria compressa. Assicurarsi di lavorare con adeguati dispositivi di protezione individuale. Assicurarsi che l'attrezzo sia dotato di componenti che proteggano le parti in movimento (Naso, contenitore di raccolta, ecc.).

Posizionamento del rivetto a strappo RIVQUICK®

- 1- Assicurarsi che l'aspirazione dell'attrezzo sia attiva posizionando il contenitore di raccolta sul segno "1" (Ruotando di 1/4 di giro), quindi inserire il mandrino del rivetto a strappo **RIVQUICK®** nel bocchello dell'attrezzo. La testa del rivetto a strappo **RIVQUICK®** deve essere a contatto con il bocchello dell'attrezzo.
- 2- Inserire il rivetto a strappo **RIVQUICK®** posizionato sull'attrezzo nel foro dell'applicazione.

! NOTA

Durante tutte le operazioni successive, assicurarsi di mantenere una buona perpendicolarità tra il nasello dell'attrezzo e l'applicazione.

Rivettatura del rivetto a strappo RIVQUICK®

- 3- Premere il grilletto per avviare il ciclo di rivettatura fino alla rottura del mandrino del rivetto a strappo **RIVQUICK®** (rumore caratteristico).
- 4- Rilasciare il grilletto, il pistone idraulico torna alla posizione iniziale..

Rimozione del rivetto a strappo RIVQUICK®

- 5- Il mandrino del rivetto a strappo **RIVQUICK®** viene risucchiato automaticamente per aspirazione nel contenitore di raccolta dei mandrini situato nella parte posteriore dell'attrezzo.

! NOTA

Svuotare regolarmente il contenitore di raccolta dei mandrini rotti. Il livello di riempimento del contenitore non deve superare il foro di uscita dei mandrini rotti.

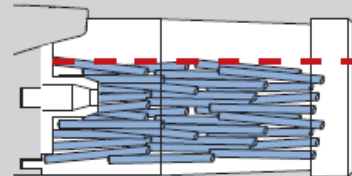
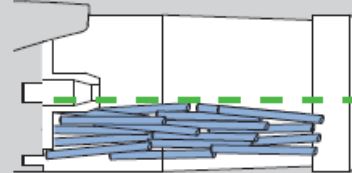

7. Guasti, cause e rimedi

7.1 Istruzioni di sicurezza in caso di guasto

AVVERTENZA

Solo il personale in possesso delle qualifiche richieste è autorizzato ad effettuare riparazioni.
 In caso di guasto, spegnere immediatamente l'attrezzo.
 Far riparare il guasto senza indugio.
 Prima di iniziare i lavori, scollegare l'attrezzo dalla rete dell'aria compressa. In caso contrario, sussiste il rischio di lesioni.

Se durante un intervento è stato necessario allentare un elemento avvitato, assicurarsi di serrarlo correttamente rispettando la coppia di serraggio specificata.

AVVERTENZA



Il lavoro con l'attrezzo comporta rischi potenziali. Indossare sempre occhiali di protezione, guanti di protezione, indumenti da lavoro aderenti, protezione dell'udito e scarpe di sicurezza.

7.2 Risoluzione dei problemi

Problema	Probabili cause	Soluzioni
ASPIRAZIONE		
Aspirazione scarsa o assente	1. Anello «ON/OFF» del raccordo dell'aria in posizione «OFF».	1. Portare l'anello in posizione «ON».
	2. Contenitore di raccolta dei mandrini in posizione "0" o assente.	2. Montare il contenitore di raccolta dei mandrini, ruotarlo in posizione «1».
	3. Mandrino bloccato nel tubo guida.	3. Smontare il tubo guida ed estrarre il mandrino bloccato.
	4. Troppo olio nell'attrezzo (posizione errata del pistone idraulico).	4. Spurgare l'attrezzo e rabboccare l'olio (Capitolo 8.4).
	5. Regolazione errata della posizione delle ganasce.	5. Regolare la posizione delle ganasce (Capitolo 8.6).
	6. Bocca e/o ganasce sporche.	6. Smontare e pulire la bocca e/o le ganasce (Capitolo 5.2 e 8.5).
Soffia invece di aspirare	1. Tubo guida difettoso.	1. Smontare il tubo guida e verificare la presenza e lo stato del suo O-ring (P1010 e P2010).
	2. Tubo guida ostruito.	2. Smontare e verificare che non ci siano mandrini rotti bloccati all'interno del tubo guida.

NOTA

Se diversi mandrini sono bloccati all'interno del tubo guida, non tentare di rimuoverli, sostituire il tubo guida.

AVVERTENZA

Se l'attrezzo non funziona correttamente a causa di un volume d'olio eccessivo, smettere immediatamente di utilizzarlo: il rischio di danni o lesioni è elevato. Procedere a uno spurgo completo dell'olio e riempire nuovamente secondo la procedura descritta al capitolo 8.4.

Problema	Cause probabili	Soluzioni
RIVETTATURA		
Impossibile inserire il rivetto nel bocchello	1. Bocchello non adatta.	1. Verificare che il diametro inciso sul bocchello sia adeguato al diametro del rivetto (Capitolo 5.2).
	2. Bocchello usurato.	2. Smontare il bocchello e verificare lo stato del cono posteriore, sostituirlo se necessario.
	3. Bocchello e/o naso mal serrato.	3. Serrare il bocchello a 10 Nm a contatto con il nasello e/o serrare il nasello a 10 Nm a contatto con l'attrezzo.
	4. Troppo olio nell'attrezzo (pistone idraulico troppo arretrato).	4. Spurgare e rabboccare l'olio (Capitolo 8.4).
	5. Ganasce sporche.	5. Pulire e rimontare le ganasce (Capitolo 8.5).
	6. Mandrino rotto bloccato nelle ganasce.	6. Smontare le ganasce ed estrarre il mandrino bloccato.
Assenza di rivettatura o rivettatura in più cicli	1. Vaschetta di raccolta troppo piena.	1. Svuotare la vaschetta di raccolta (Quickstart capitolo 5 e Manuale di istruzioni capitolo 6.2).
	2. Bocchello non adatta.	2. Verificare che il diametro inciso sul bocchello sia adatto al diametro del rivetto (Capitolo 5.2).
	3. Bocchello usurato.	3. Smontare il bocchello e verificare lo stato del cono posteriore, se necessario sostituirlo (Capitolo 5.2).
	4. Mandrini incastrato nel tubo guida.	4. Smontare il tubo guida e sostituirlo.
	5. Scorretta perpendicolarità dell'attrezzo rispetto al supporto durante la rivettatura (deformazione dello mandrino del rivetto).	5. Assicurarsi di mantenere una buona perpendicolarità rispetto al supporto durante la fase di rivettatura (Quickstart capitolo 5 e Manuale di istruzioni capitolo 6.2).
	6. Rivettatura in più cicli (deformazione dello mandrino del rivetto).	6. Vedere la sezione "Assenza di rivettatura o Rivettatura in più cicli".
Ciclo di rivettatura insolitamente lungo	1. Serbatoio pneumatico svitato.	1. Serrare correttamente il serbatoio pneumatico.

! NOTA

Se la funzione non è stata ripristinata, contattare un centro di riparazione autorizzato Böllhoff o il proprio servizio di manutenzione, se ha ricevuto una formazione approvata da Böllhoff.

8. Manutenzione

! NOTA

Le diverse operazioni di manutenzione dipendono dall'utilizzo dell'attrezzo. Contattare un rappresentante legale Böllhoff per valutare la frequenza delle operazioni di manutenzione da eseguire.

8.1 Indicazioni di sicurezza relative alla manutenzione

! PERICOLO

Attrezzo sotto pressione!

L'alimentazione pneumatica deve essere scollegata dalla rete dell'aria compressa prima di qualsiasi operazione di manutenzione o cura.

! AVVERTENZA

La manutenzione degli apparecchi deve essere affidata a persone che abbiano ricevuto una formazione adeguata da parte di un tecnico autorizzato Böllhoff. Data la pressione idraulica sviluppata dall'attrezzo, operazioni di manutenzione non appropriate eseguite da personale non qualificato possono causare lesioni. Qualsiasi intervento di manutenzione non autorizzato da Böllhoff durante il periodo di garanzia ne comporterà automaticamente l'annullamento.

! AVVERTENZA



Il lavoro con l'attrezzo comporta rischi potenziali. Indossare sempre occhiali di protezione, guanti di protezione, indumenti da lavoro aderenti, protezione dell'udito e scarpe di sicurezza.

8.2 Manutenzione giornaliera / settimanale

OPERAZIONE	FREQUENZA
Verificare che non vi siano perdite sul tubo flessibile pneumatico, sui connettori pneumatici e sulla superficie dell'attrezzo.	<ul style="list-style-type: none"> 1 volta / giorno All'inizio di ogni turno Dopo la manutenzione Dopo una caduta dell'attrezzo Dopo aver utilizzato una pressione di esercizio non autorizzata
Verificare, durante l'utilizzo dell'utensile, che non vi siano movimenti anomali tra i vari elementi meccanici e strutturali (ad esempio tra il corpo e il serbatoio). Verificare, quando l'attrezzo è in funzione, che non emetta rumori insoliti, diversi da quelli inerenti al suo utilizzo (ad esempio, nessun scricchiolio o rumore di attrito). ! Se si rileva la presenza di una perdita idraulica, interrompere immediatamente l'uso dell'attrezzo.	<ul style="list-style-type: none"> 1 volta / giorno All'inizio di ogni turno Dopo la manutenzione Dopo una caduta dell'attrezzo Dopo aver utilizzato una pressione di esercizio non autorizzata
Pulire e lubrificare le ganasce e l'alloggiamento delle ganasce, verificare lo stato delle ganasce e del tubo guida (Capitolo 8.5).	<ul style="list-style-type: none"> 1 volta / settimana
Verificare lo stato del bocchello e che sia adatto al rivetto da installare (Capitolo 5).	<ul style="list-style-type: none"> All'inizio di ogni turno Ad ogni cambio di misura rivetto 1 volta / giorno
Verificare lo stato del contenitore di raccolta dei mandrini rotti: verificare che sia bloccato e che non possa essere rimosso quando è in posizione "1".	<ul style="list-style-type: none"> All'inizio di ogni turno Dopo una caduta 1 volta / giorno
Verificare che il contenitore di raccolta dei mandrini sia svuotato regolarmente e che la quantità di mandrini rotti accumulati non superi il livello specificato (Quickstart capitolo 5 e Manuale di istruzioni capitolo 6.2).	<ul style="list-style-type: none"> All'inizio del turno Regolarmente durante la produzione

OPERAZIONE	FREQUENZA
Verificare che il serbatoio pneumatico non sia svitato.	<ul style="list-style-type: none"> ▪ 1 volta / giorno ▪ All'inizio di ogni turno ▪ Dopo un intervento di manutenzione ▪ Dopo una caduta dell'attrezzo
Controllare che l'attrezzo non abbia subito cadute verificando visivamente la presenza di segni o ammaccature sulla superficie.	<ul style="list-style-type: none"> ▪ 1 volta / giorno ▪ All'inizio di ogni turno ▪ Dopo una manutenzione

⚠ PERICOLO

Attrezzo sotto pressione!

Per eseguire le operazioni descritte di seguito, è necessario collegare l'alimentazione pneumatica alla rete di aria compressa. Assicurarsi di lavorare con adeguati dispositivi di protezione individuale. Assicurarsi che l'attrezzo sia dotato di componenti che proteggano le parti in movimento (Naso, contenitore di raccolta, ecc.).

Verificare il funzionamento a vuoto dell'attrezzo equipaggiato con naso e bocchello (ciclo completo). Verificare che l'aspirazione funzioni correttamente (contenitore di raccolta in posizione 1).	<ul style="list-style-type: none"> • Ad ogni inizio turno • 1 volta / giorno • Dopo una caduta • Dopo una manutenzione
Verificare la pressione di esercizio della linea a cui è collegato l'attrezzo; se necessario, regolarla alla pressione raccomandata da Böllhoff (capitolo 5.3). Verificare il FRL che assicura l'alimentazione d'aria dell'attrezzo (la portata di lubrificazione, la presenza di acqua o impurità nel serbatoio del filtro). In tutti i casi rispettare le raccomandazioni del costruttore.	<ul style="list-style-type: none"> • 1 volta / settimana

⚠ AVVERTENZA

Se si rileva la presenza di una perdita pneumatica e/o idraulica, interrompere immediatamente l'uso dell'attrezzo.

8.3 Manutenzione a 250.000 cicli

Si raccomanda vivamente di far smontare completamente l'attrezzo ogni 250.000 cicli (o ogni 2 anni) da una persona che abbia ricevuto una formazione qualificata presso un rappresentante Böllhoff. I componenti dinamici, gli elementi di tenuta idraulici e pneumatici usurati o danneggiati devono essere sostituiti.

Kit di utensili speciali codice 22603000400/00

Questo kit di utensili può essere venduto solo a seguito di una formazione impartita da un ente autorizzato da Böllhoff. Per ulteriori informazioni, contattare un rappresentante Böllhoff.

8.4 Controllo e rabbocco dell'olio



Rischio di spruzzi d'olio sotto pressione!

Verificare che l'attrezzo sia scollegato all'alimentazione di aria compressa prima di svitare la serbatoio pneumatico. Un azionamento imprevisto del ciclo di rivettatura potrebbe causare getti di olio sotto pressione e lesioni gravi. Anche in assenza di alimentazione d'aria, può persistere una pressione residua e causare un getto d'olio.

ATTENZIONE

Un livello dell'olio troppo basso o troppo alto può causare malfunzionamenti, è importante seguire questa procedura.

NOTA

Raccomandiamo di verificare il livello dell'olio del vostro attrezzo una volta alla settimana, utilizzando la procedura descritta di seguito.

Si prega di utilizzare solo olio minerale con un grado di viscosità di 32. L'olio deve essere pulito, privo di particelle e non deve contenere silicone.

Una procedura passo-passo che descrive il riempimento dell'olio è disponibile nella sezione "servizio / Forum tecnico" del sito web Böllhoff:



Kit di riempimento olio universale **RIVQUICK®** P1010 / P2010
 Riferimento: 22603000450/00

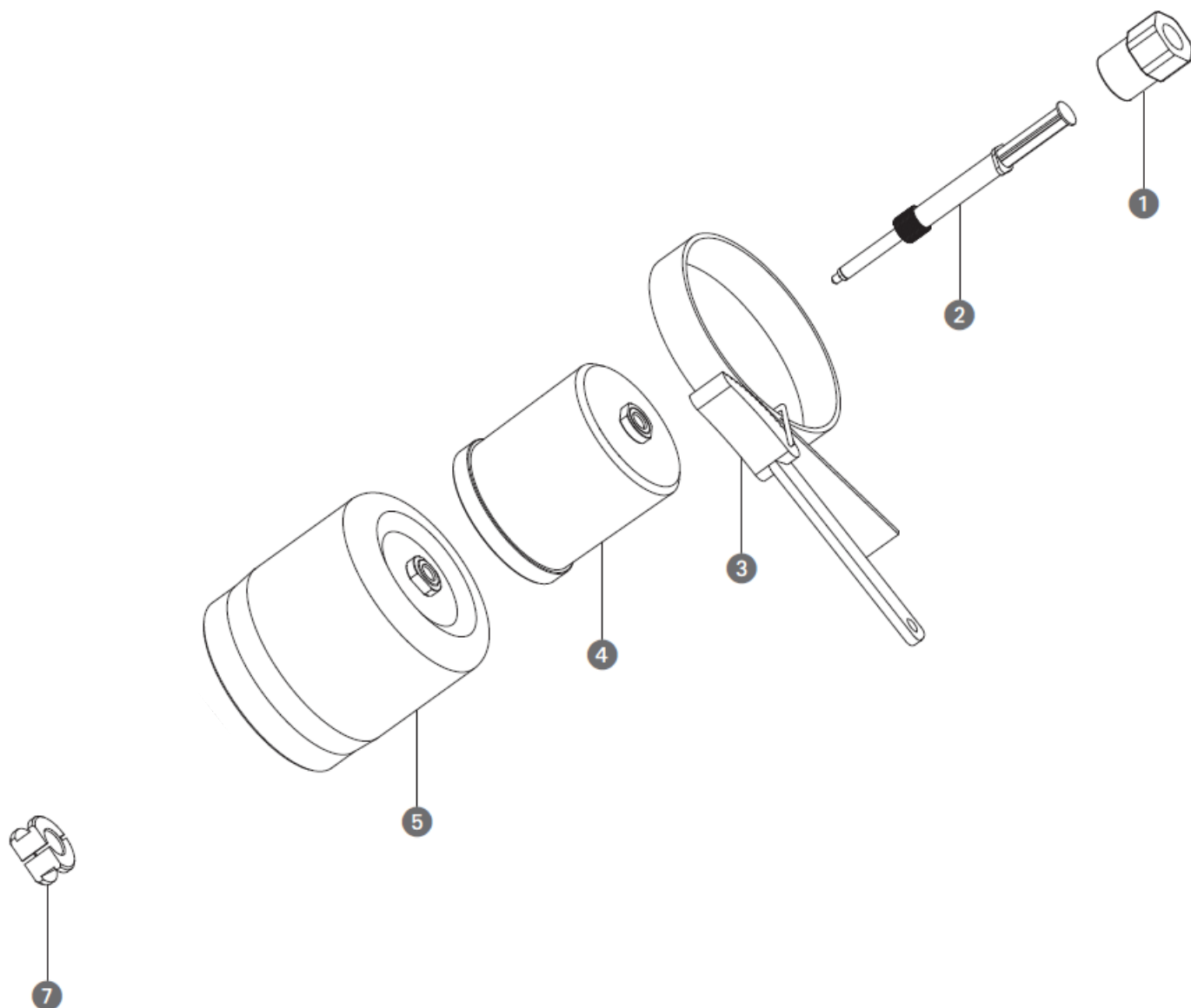

	Codice	Descrizione	Codice	Qtà
1	MP50	Dado di bloccaggio pistone	22603000424	1
2	MP13	Siringa	22603000411	1
3	MP14	Chiave a nastro	22603000412	1
4	MP19	Serbatoio fittizio P1010	22603000415	1
5	MP20	Serbatoio fittizio P2010	22603000416	1
7	MP15A	Flangia per pistone pneumatico	22603000413	1

8.5 Manutenzione delle ganasce

⚠ PERICOLO



Rischio di schiacciamento e taglio!

Durante la manutenzione delle ganasce dell'attrezzo, essere molto vigili, un azionamento imprevisto del ciclo di rivettatura potrebbe causare lesioni.

⚠ PERICOLO

Attrezzo sotto pressione!

L'alimentazione pneumatica deve essere scollegata dalla rete di aria compressa prima di qualsiasi operazione di manutenzione o riparazione.

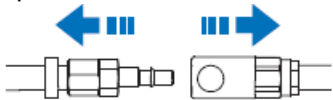

Scollegare l'attrezzo dall'alimentazione di aria compressa prima di iniziare la procedura di pulizia delle ganasce.

⚠ ATTENZIONE

Ganasce sporche o eccessivamente usurate possono ridurre notevolmente le prestazioni dell'attrezzo durante la fase di rivettatura o risucchio dei mandrini rotti. Si consiglia di controllare e mantenere pulite le ganasce una volta alla settimana, seguendo la procedura descritta di seguito.

Si prega di utilizzare esclusivamente grasso al bisolfuro di molibdeno di tipo MOS2, specificamente adatto all'attrito metallo/metallo e insensibile al calore che tale attrito può generare.

Cattivo stato delle ganasce		Buono stato delle ganasce			
	schiacciamento	solco			
	scheggia	piatto			

- ❶ Con l'aiuto della chiave speciale in dotazione, svitare e rimuovere il naso.

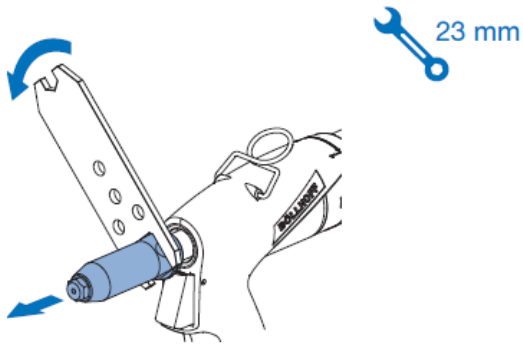

- ❷ Con 2 chiavi fisse e sottili da 17 mm, svitare l'alloggiamento delle ganasce e le 3 ganasce.

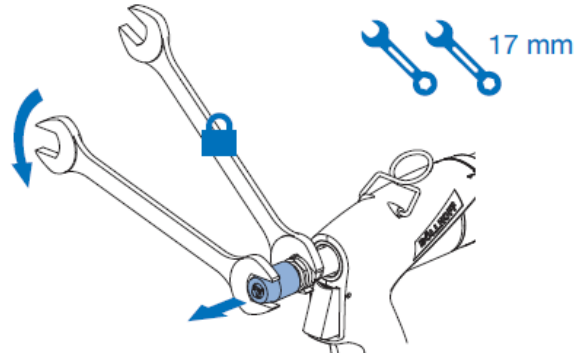

- ❸ Rimuovere le 3 ganasce dall'alloggiamento delle ganasce.

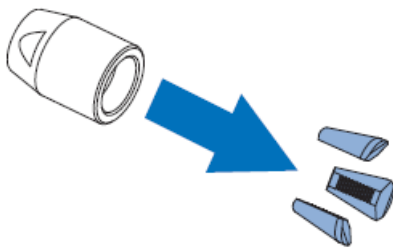

- ❹ Applicare dello sgrassatore sulle ganasce e pulirle accuratamente strofinandole con una spazzola metallica.

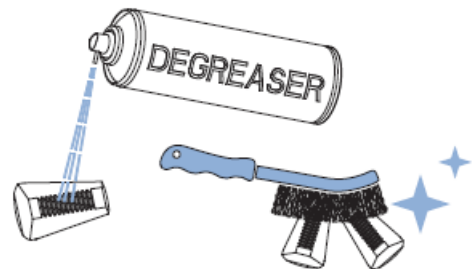

- ❺ Applicare uno sgrassatore nell'alloggiamento delle ganasce e pulirlo accuratamente con un panno.

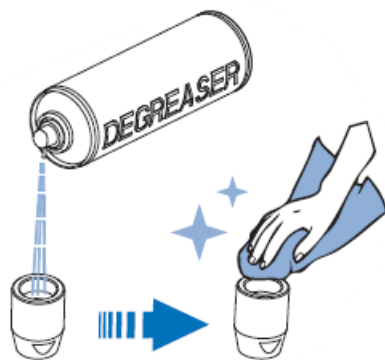

- ❻ Applicare un sottile strato di grasso tipo MOS2 sulla superficie del cono interno dell'alloggiamento delle ganasce utilizzando un'asta non appuntita.

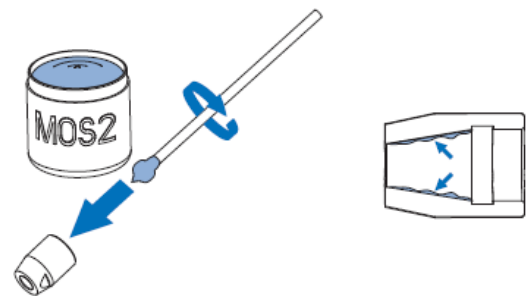

- ❼ Rimontare i componenti nell'ordine inverso rispetto allo smontaggio, serrare l'alloggiamento delle ganasce a 15 Nm.

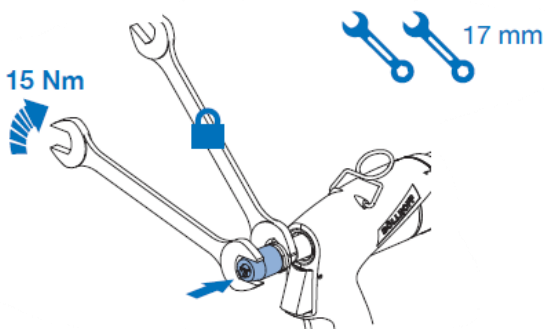

- ❽ Rimontare e serrare il naso a 10 Nm.

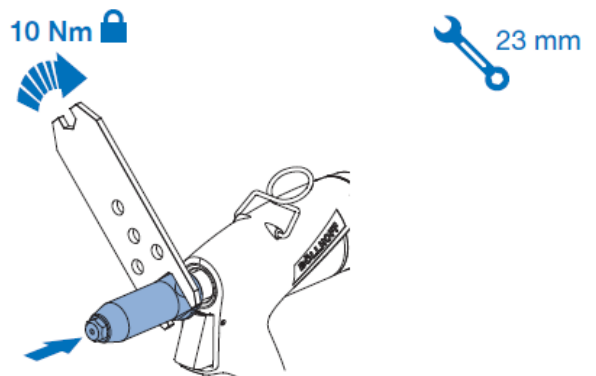

8.6 Regolazione della posizione delle ganasce

⚠ PERICOLO



Rischio di schiacciamento e taglio!

Quando si rivetta il RIVQUICK®, essere molto vigili, un azionamento imprevisto del ciclo di rivettatura potrebbe causare lesioni.

! NOTA

La regolazione della posizione delle ganasce è fondamentale per garantire una buona presa sul mandrino senza compromettere la corsa di trazione, nonché un corretto rilascio del mandrino rotto durante la fase di risucchio verso il contenitore di raccolta.

- Se la quota L3 è < al valore raccomandato, le ganasce saranno troppo aperte causando una riduzione importante della corsa, con conseguente rivettatura in più cicli.
- Se la quota L3 è > al valore raccomandato, le ganasce saranno troppo chiuse/rilasciate causando una difficoltà di inserimento del mandrino del rivetto e rischi di problema di evacuazione.

Verificare questa regolazione una volta al mese, seguendo la procedura descritta di seguito.

L3₁

RIVQUICK® P1010: 15,5 ± 0,5 mm

RIVQUICK® P2010: 15,5 ± 0,5 mm

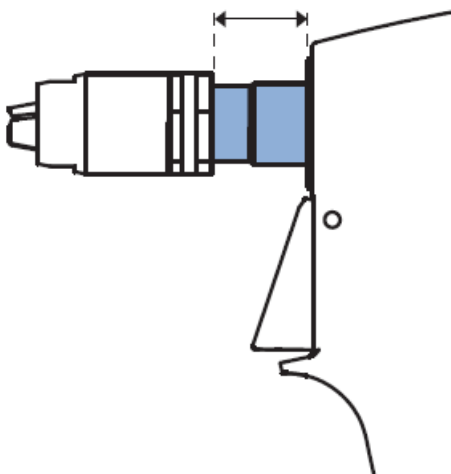

L4₂

RIVQUICK® P1010: 33,5 ± 0,5 mm

RIVQUICK® P2010: 33,5 ± 0,5 mm

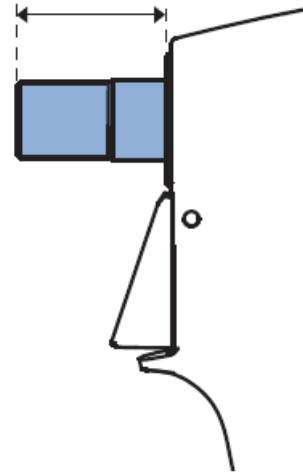

¹ Si raccomanda l'utilizzo della forcella di regolazione MP52 riferimento **22603000422**.

² Quando possibile, raccomandiamo di verificare la quota L4 che garantisce la posizione ottimale all'arresto anteriore del pistone idraulico.

- 1 Con l'aiuto della chiave speciale in dotazione, svitare e rimuovere il naso.

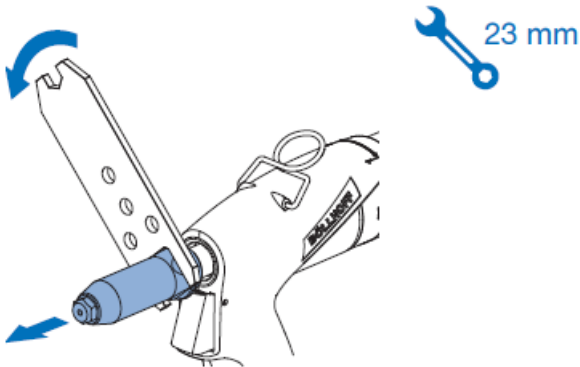

- 3 Continuare a svitare a mano l'alloggiamento delle ganasce e il relativo controdado quanto basta per poter montare la forcella di regolazione.

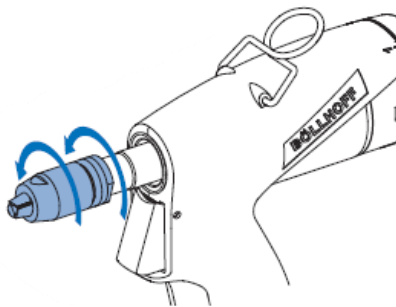

- 5 Installare la forcella di regolazione sul pistone idraulico in modo tale che una delle sue facce sia a contatto con il corpo idraulico..

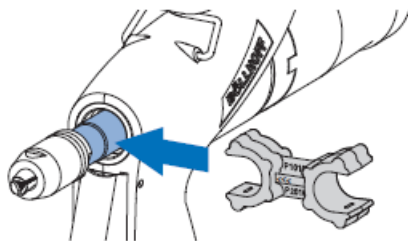

- 7 Rimuovere la forcella di regolazione dal pistone idraulico.

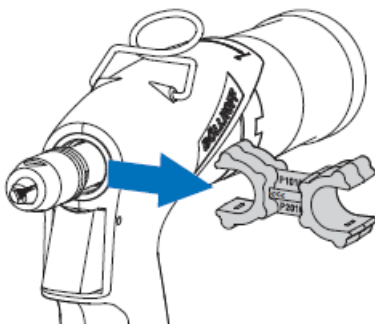

- 2 Con 2 chiavi fisse e sottili da 17 mm, svitare l'alloggiamento delle ganasce.

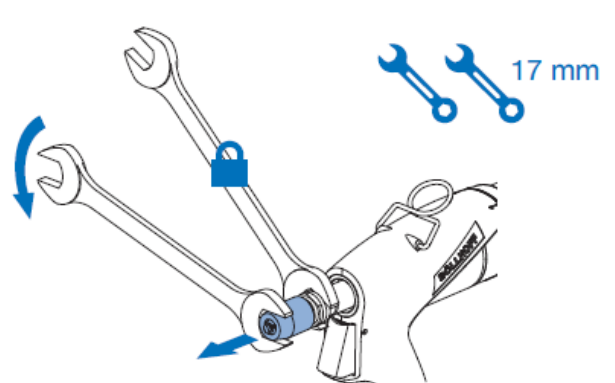

- 4 Scegliere il lato della forcella che corrisponde al vostro attrezzo:
- 1 lato è dedicato al RIVQUICK® P1010 e RIVQUICK® P2010
 - 1 lato è dedicato al RIVQUICK® P3010
- Sulla forcella sono incisi, il tipo di attrezzo e una freccia direzionale.



- 6 Avvitare a mano il controdado (A) a contatto con la forcella e l'alloggiamento delle ganasce (B) a contatto con il controdado.

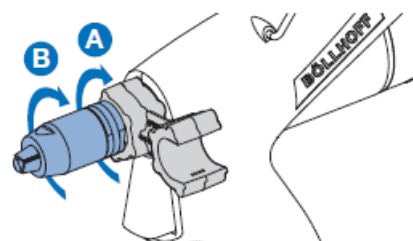

- 8 Tenendo fermo il controdado con una chiave fissa da 17 mm, serrare l'alloggiamento delle ganasce a 10 Nm.

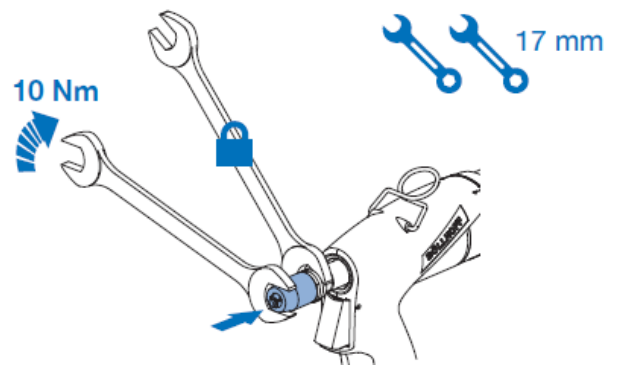

9. Viste esplose e distinte base

RIVQUICK® P1010

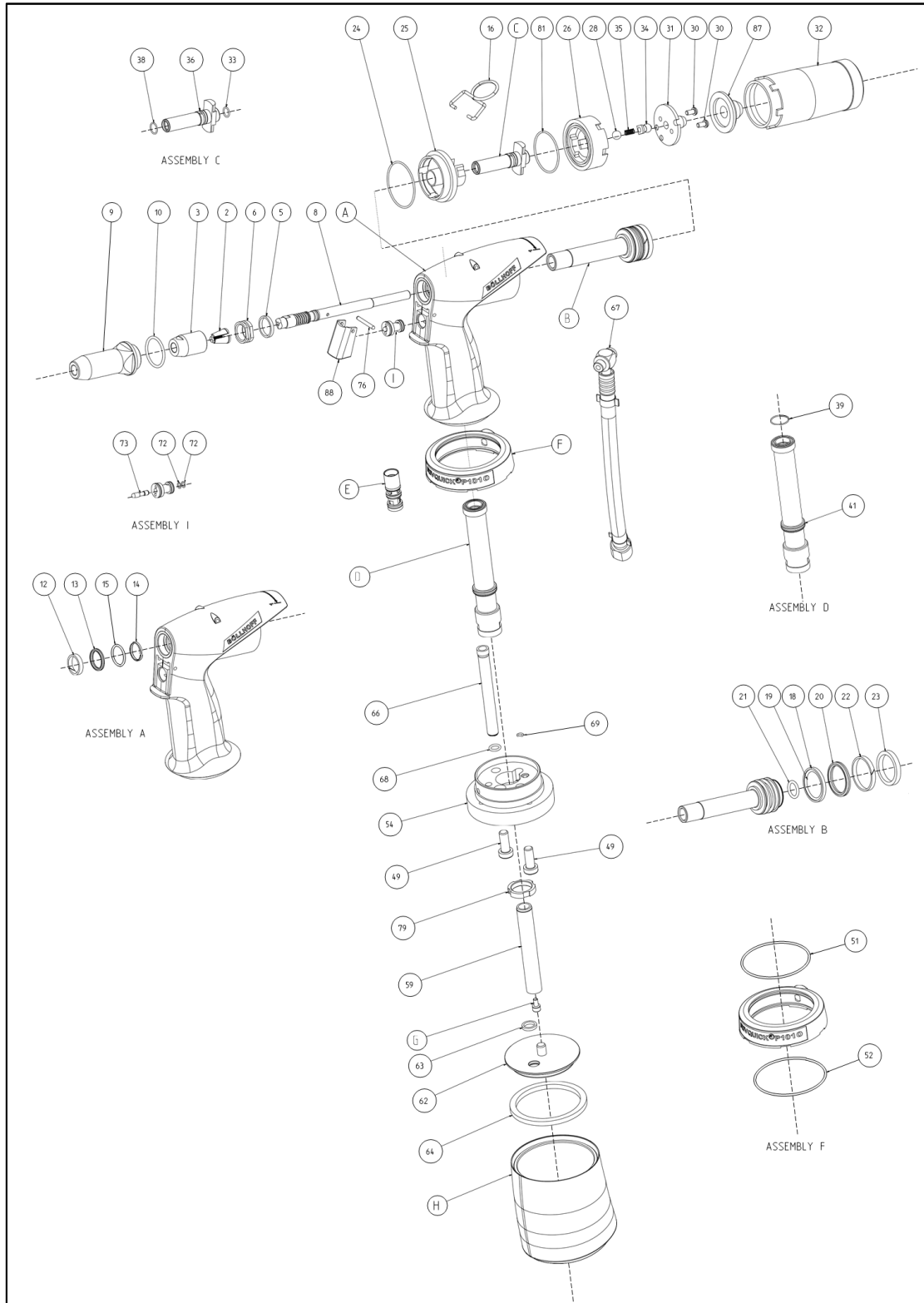

Codice	Descrizione	Codice	Qtà
2	Set of 3 jaws	22603000002	1
3	Clamping sleeve	22603000003	1
5	Scraper ring	22603000005	1
6	Nut HP M15,5x1	22603000006	1
8	Conduit suction	22603000008	1
9	Front nozzle	22603000009	1
10	O-ring 25/2.5 Sh70	22603000010	1
12	Guiding band	22603000012	1
13	X-ring 15.54x2.62 Sh70	22603000013	1
14	Stepseal Ø16	22603000014	1
15	O-ring 25/2.5 Sh90	22603000015	1
16	Hanger	22603000016	1
18	Stepseal Ø32	22603000018	1
19	O-ring 22/3 Sh70	22603000019	1
20	X-ring 24.99x3.53 Sh70	22603000020	1
21	O-ring 12/2.5 VITON	22603000021	1
22	Guiding band	22603000022	1
23	Seal Ø32	22603000023	1
24	O-ring 40.6/1.5 Sh70	22603000024	1
25	Nut of body	22603000025	1
26	Wheel	22603000026	1
28	Steel ball 8	22603000028	1
30	Screw M4x10 imbus DIN7380 zinc	22603000030	2
31	Hood	22603000031	1
32	Mandrel container	22603301002	1
33	O-ring 7.6/1.3 Sh70	22603000033	1
34	Small pin	22603000034	1
35	Spring	22603000035	1
36	O-ring 10/1.5 Sh70	22603000036	1
38	O-ring 9/1.3 Sh70	22603000038	1
39	O-ring 15/1.5 Sh90	22603000039	1
41	O-ring 18/2.2 VITON	22603000041	1
49	Screw M8x20 imbus DIN7984	22603000049	2
51	O-ring 60/2 Sh70	22603000051	1
52	O-ring 63/2 Sh70	22603000052	1
54	Body bottom	22603000054	1
59	Pneumatic piston	22603000059	1
62	Pneumatic piston board	22603000062	1
63	Lip seal 14	22603000063	1
64	Seal Ø70	22603000064	1
66	Tube complete	22603301003	1
67	Aircoupling	22603000067	1
68	O-ring 7/2 Sh70	22603000068	2
69	O-ring 4/1.5 Sh70	22603000069	1
72	O-ring 4/1 Sh70	22603000072	2
73	Trigger piston	22603000073	1
76	Trigger pin	22603000076	1
79	Nut of body	22603000079	1
81	O-ring 36/2 Sh70	22603000081	1
87	Protective sleeve	22603301004	1
88	Simple trigger	22603000088	1

Codice	Descrizione	Codice	Qtà
A	Hydraulic body complete	22603301001	1
B	Hydraulic piston complete	22603000271	1
C	Bush complete	22603000272	1
D	Insert PP complete	22603000273	1
E	Main cycle distributor kit	22603000202	1
F	Complete air supply assembly	22603000275	1
G	Piston seal screw kit	22603000276	1
H	Pneumatic cylinder group	22603000277	1
I	Trigger distributor	22603000203	1

RIVQUICK® P2010

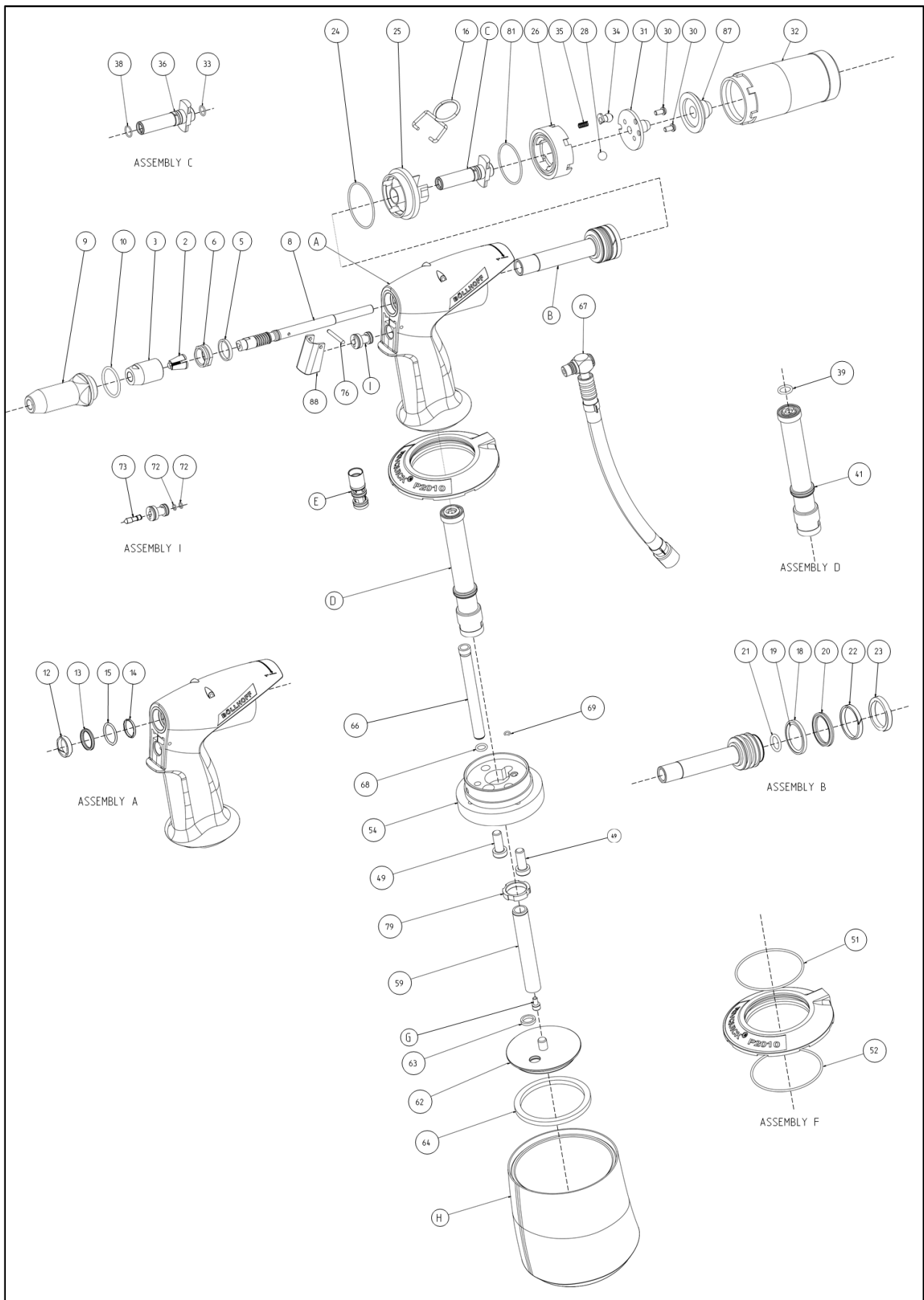

Codice	Descrizione	Codice	Qtà
2	Set of 3 jaws	22603000002	1
3	Clamping sleeve	22603000003	1
5	Scraper ring	22603000005	1
6	Nut HP M15,5x1	22603000006	1
8	Conduit suction	22603100008	1
9	Front nozzle	22603000009	1
10	O-ring 25/2.5 Sh70	22603000010	1
12	Guiding band	22603000012	1
13	X-ring 15.54x2.62 Sh70	22603000013	1
14	Stepseal Ø16	22603000014	1
15	O-ring 25/2.5 Sh90	22603000015	1
16	Hanger	22603000016	1
18	Stepseal Ø32	22603000018	1
19	O-ring 22/3 Sh70	22603000019	1
20	X-ring 24.99x3.53 Sh70	22603000020	1
21	O-ring 12/2.5 VITON	22603000021	1
22	Guiding band	22603000022	1
23	Seal Ø32	22603000023	1
24	O-ring 40.6/1.5 Sh70	22603000024	1
25	Nut of body	22603000025	1
26	Wheel	22603000026	1
28	Steel ball 8	22603000028	1
30	Screw M4x10 imbus DIN7380 zinc	22603000030	2
31	Hood	22603000031	1
32	Mandrel container	22603301002	1
33	O-ring 7.6/1.3 Sh70	22603000033	1
34	Small pin	22603000034	1
35	Spring	22603000035	1
36	O-ring 10/1.5 Sh70	22603000036	1
38	O-ring 9/1.3 Sh70	22603000038	1
39	O-ring 15/1.5 Sh90	22603100039	1
41	O-ring 18/2.2 VITON	22603000041	1
49	Screw M8x20 imbus DIN7984	22603000049	2
51	O-ring 60/2 Sh70	22603000051	1
52	O-ring 63/2 Sh70	22603000052	1
54	Body bottom	22603000054	1
59	Pneumatic piston	22603000059	1
62	Pneumatic piston board	22603000062	1
63	Lip seal 14	22603000063	1
64	Seal Ø70	22603000064	1
66	Tube complete	22603401003	1
67	Aircoupling	22603100067	1
68	O-ring 7/2 Sh70	22603000068	2
69	O-ring 4/1.5 Sh70	22603000069	1
72	O-ring 4/1 Sh70	22603000072	2
73	Trigger piston	22603000073	1
76	Trigger pin	22603000076	1
79	Nut of body	22603000079	1
81	O-ring 36/2 Sh70	22603000081	1
87	Protective sleeve	22603301004	1
88	Simple trigger	22603000088	1

Codice	Descrizione	Codice	Qtà
A	Hydraulic body complete	22603401001	1
B	Hydraulic piston complete	22603000271	1
C	Bush complete	22603000272	1
D	Insert PP complete	22603100273	1
E	Main cycle distributor kit	22603000202	1
F	Complete air supply assembly	22603100275	1
G	Piston seal screw kit	22603000276	1
H	Pneumatic cylinder group	22603100277	1
I	Trigger distributor	22603000203	1

10. Imballaggio e trasporto

! NOTA

L'attrezzo viene consegnato in un imballaggio adatto al trasporto. Conservare questo imballaggio per eventuali trasporti futuri.

⚠ ATTENZIONE

Durante il trasporto dell'attrezzo, assicurarsi che sia protetto da urti e vibrazioni. Utilizzare un imballaggio adeguato.

Non trasportare mai l'attrezzo tenendolo per il tubo flessibile pneumatico.

Dimensioni e peso dell'imballaggio

- Lunghezza: 350 mm
- Larghezza: 250 mm
- Altezza: 100 mm
- Peso lordo: circa 2,5 kg P1010 / 3,0 kg P2010.

Materiale dell'imballaggio

- Cartone ondulato



Tutti i materiali di imballaggio sono riciclabili e devono essere smaltiti in conformità con le normative locali vigenti.

Condizioni di stoccaggio

- Temperatura: da -20 °C a +70 °C.
- Umidità relativa: dal 5% all'80% senza condensa.
- Conservare in un luogo asciutto, pulito e al riparo dalla luce solare diretta.

L'attrezzo, con o senza imballaggio, non deve essere esposto ad atmosfere aggressive o corrosive.

L'attrezzo al di fuori del suo imballaggio deve essere utilizzato alle condizioni seguenti:

- Temperatura da 0 a +40 °C
- Umidità relativa dal 5% all'80%.

11. Gestione del fine vita

! NOTA

La protezione dell'ambiente è una priorità per Böllhoff. Ci impegniamo a ridurre al minimo l'impatto ambientale dei nostri prodotti durante tutto il loro ciclo di vita.

Messa fuori servizio dell'attrezzo

Quando l'attrezzo giunge al termine del suo ciclo di vita e non può più essere riparato o rimesso in funzione, deve essere messo fuori servizio in modo appropriato.

⚠ ATTENZIONE

Prima di smaltire l'attrezzo, scaricare completamente l'olio idraulico. L'olio esausto deve essere raccolto e smaltito in conformità con le normative locali vigenti.

Smontaggio e separazione dei componenti

L'attrezzo **RIVQUICK®** è composto da diversi materiali che devono essere divisi per un riciclaggio ottimale:

Metalli ferrosi (acciaio, ghisa):

- Corpo dell'attrezzo
- Serbatoio idraulico
- Pistone
- Ganasce
- Naso

Metalli non ferrosi (alluminio):

- Alcuni componenti interni

Elastomeri e guarnizioni:

- O-ring
- Guarnizioni di tenuta

Materie plastiche:

- Vaschetta di raccolta
- Maniglia
- Protezione gommata

Fluidi:

- Olio idraulico (da scaricare completamente)

Riciclaggio e smaltimento



I diversi materiali devono essere smaltiti in conformità con le normative locali e nazionali vigenti:

- I metalli ferrosi e non ferrosi possono essere riciclati in centri di riciclaggio specializzati.
- Gli elastomeri e le guarnizioni devono essere smaltiti in conformità con le normative sui rifiuti industriali.
- Le materie plastiche possono essere riciclate se correttamente selezionate.
- L'olio idraulico esausto deve essere raccolto e trattato da aziende autorizzate.

! NOTA



Non gettare mai l'attrezzo nei rifiuti domestici. Contattare il rappresentante Böllhoff locale o un centro di riciclaggio autorizzato per ottenere informazioni sullo smaltimento corretto dell'attrezzo.

Direttiva RAEE (Rifiuti di Apparecchiature Elettriche ed Elettroniche)

Sebbene questo attrezzo sia principalmente meccanico e idraulico, in alcune versioni specifiche possono essere presenti componenti elettronici. Questi componenti devono essere trattati in conformità con la direttiva RAEE.

L'impegno di Böllhoff per l'ambiente

Böllhoff si impegna a progettare prodotti sostenibili e a promuovere l'economia circolare. Incoraggiamo la riparazione e il ricondizionamento dei nostri dispositivi per prolungarne la durata.

Per qualsiasi domanda relativa alla gestione del fine vita del vostro dispositivo **RIVQUICK®**, contattate il vostro rappresentante Böllhoff locale.

BOLLHOFF

Passion for successful joining.

Gruppo Böllhoff

Partner innovativo nel settore delle tecniche di fissaggio, delle soluzioni di assemblaggio e della logistica. Troverete i recapiti delle nostre sedi in tutto il mondo su www.bollhoff.fr.

Rue Archimède | Z.I. de l'Albanne | CS 40068 | F-73493 La Ravoire Cedex
Tel.: +33 4 79 96 70 00 | Fax: +33 4 79 96 70 11
info_fr@bollhoff.com | www.bollhoff.fr

RISERVATO – Il presente documento e tutte le informazioni ad esso associate sono di proprietà di BOLLHOFF OTALU SAS, fatti salvi i diritti di terzi. La sua comunicazione non costituisce un trasferimento di proprietà. La sua comunicazione è destinata esclusivamente ad uso interno e può essere divulgata solo alle persone che ne hanno necessità. Qualsiasi altro utilizzo è severamente vietato senza il consenso di BOLLHOFF OTALU SAS.